

SHIBAURA

РУКОВОДСТВО ПО ЭКСПЛУАТАЦИИ

Каток газонный

МОДЕЛЬ

SGR-60

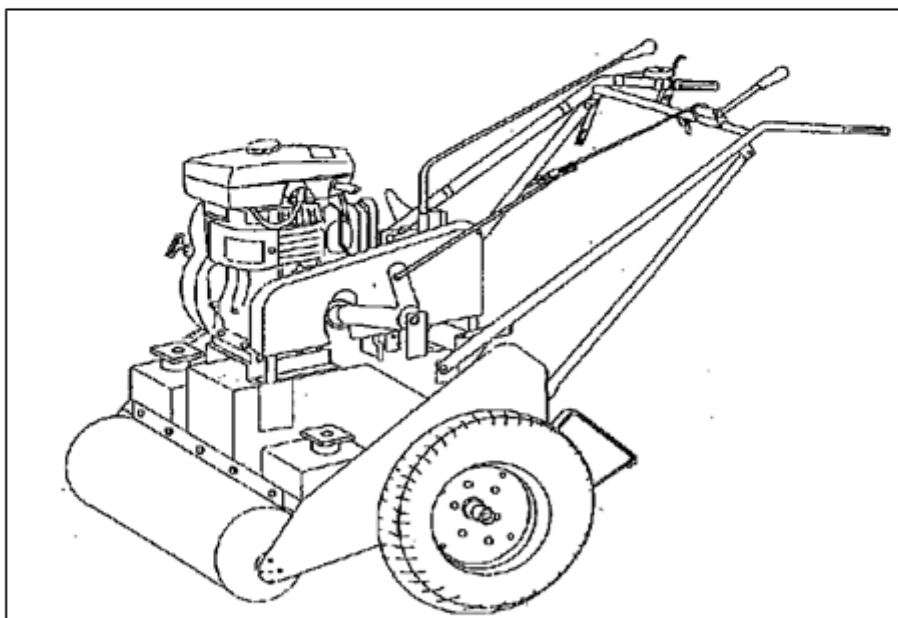

Внимательно прочитайте настоящее руководство перед началом эксплуатации. Незнание или несоблюдение инструкций может привести к несчастному случаю. Сохраните данный документ.



IHI Shibaura Machinery Corporation

IHI GROUP

1. УСТРОЙСТВО

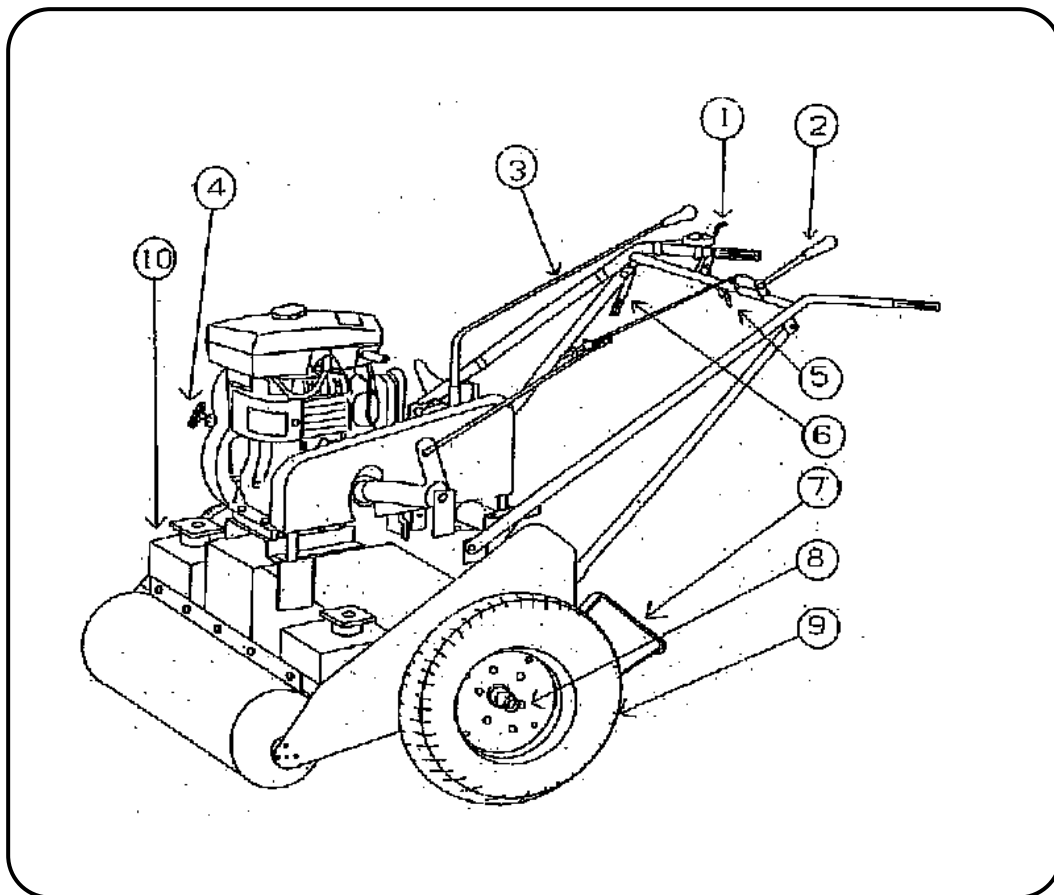

№	Наименование
1	Рычаг дросселя
2	Рычаг сцепления
3	Рычаг переключения передач
4	Ручной стартер
5	Рычаг стояночного тормоза
6	Рычаг стойки
7	Стойка
8	Колесо транспортное
9	Штифт
10	Груз

2. ЭКСПЛУАТАЦИЯ

Запуск двигателя

1. Поставьте рычаг переключения передач в нейтральное положение.
2. Включите стояночный тормоз.
3. Переведите рычаг дросселя в стартовое положение.
4. Запустите двигатель, потянув за ручку пускового шнура (ручного стартера). Закройте воздушную заслонку, если двигатель холодный. После нагревания верните ручку заслонки в исходное положение.

Остановка двигателя

1. Переведите рычаг дросселя в положение малых оборотов.
2. Нажмите на выключатель, расположенный на передней части двигателя.

Перемещение катка

1. Выполните запуск двигателя.
2. Включите требуемую передачу.
3. Выключите стояночный тормоз.
4. Плавно потяните за рычаг сцепления для начала движения.

Работа на обрабатываемом участке

1. Снимите транспортные колеса.
 - Поднимите рычаг, чтобы опустить стойку.
 - Снимите штифты, фиксирующие колеса.
2. Включите пониженную передачу.
3. Плавно потяните за рычаг сцепления для начала движения.
4. При выполнении поворота снизьте скорость, нажмите на рукоятку и поверните каток в требуемом направлении.

3. ТЕХНИЧЕСКОЕ ОБСЛУЖИВАНИЕ

ВНИМАНИЕ

- Заглушите двигатель перед выполнением обслуживания.
- Включите стояночный тормоз.
- Поставьте машину на ровную поверхность.

Ежедневный предэксплуатационный осмотр

Уровень моторного масла
Чистка воздушного фильтра
Уровень трансмиссионного масла
Натяжение приводных ремней
Затяжка креплений

Периодичность обслуживания

Моторное масло	Замена: первая - через 6 часов; последующие – каждые 50 часов эксплуатации
Воздушный фильтр	Замена: каждые 200 часов
Трансмиссионное масло	Замена: каждые 500 часов
Приводные ремни	Замена: каждые 200 часов
Цепь	Во время ремонта
Смазка	После эксплуатации

4. КАТАЛОГ ЗАПАСНЫХ ЧАСТЕЙ (ДЕТАЛИРОВКА)

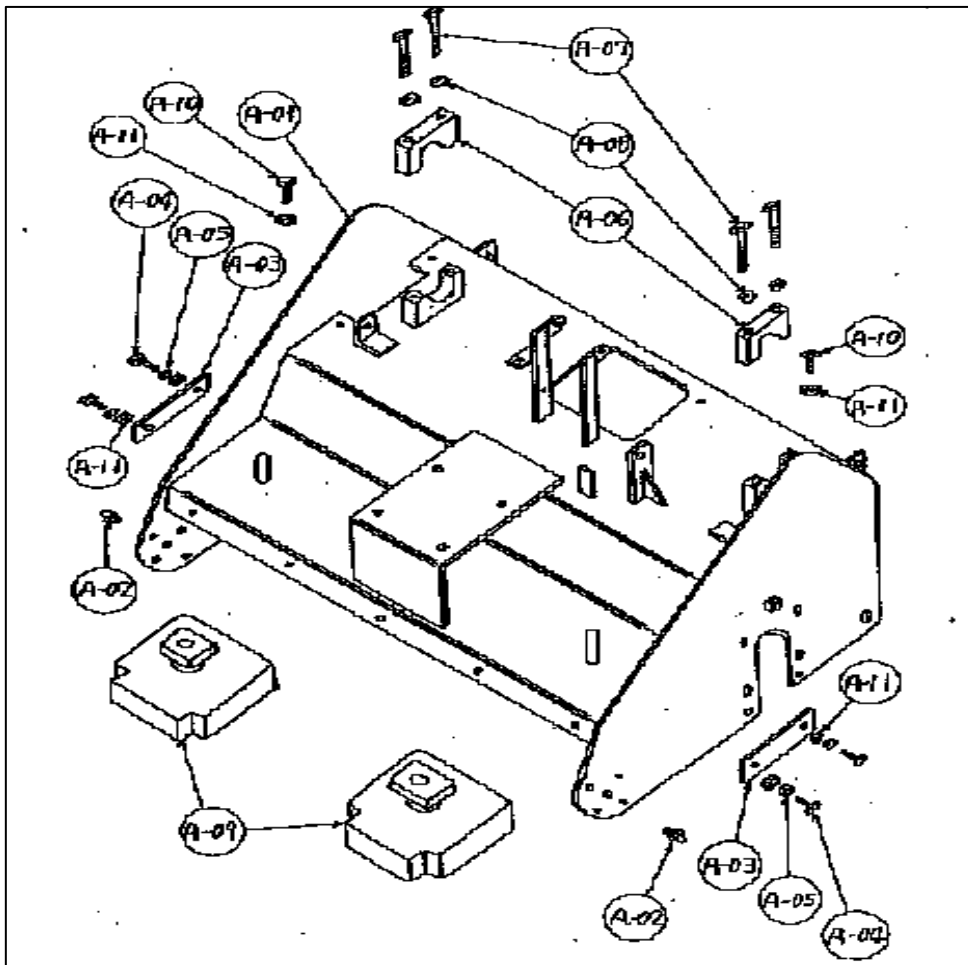

Fig No	Part Code No	Part Name	Qty	Remarks
A-01	410001001	Flame	1	
A-02	905100000	Grease Fitting	2	PT1/8
A-03	410001003	Plate	2	
A-04	910008020	Bolt	4	M8x20
A-05	921008000	Spring Washer	4	M8
A-06	410001006	Holder	2	
A-07	910010075	Bolt	4	M10x75
A-08	921010000	Spring Washer	4	M10
A-09	410001009	Weight	2	
A-10	910008040	Bolt	2	M8x40
A-11	920008000	Nut	6	M8

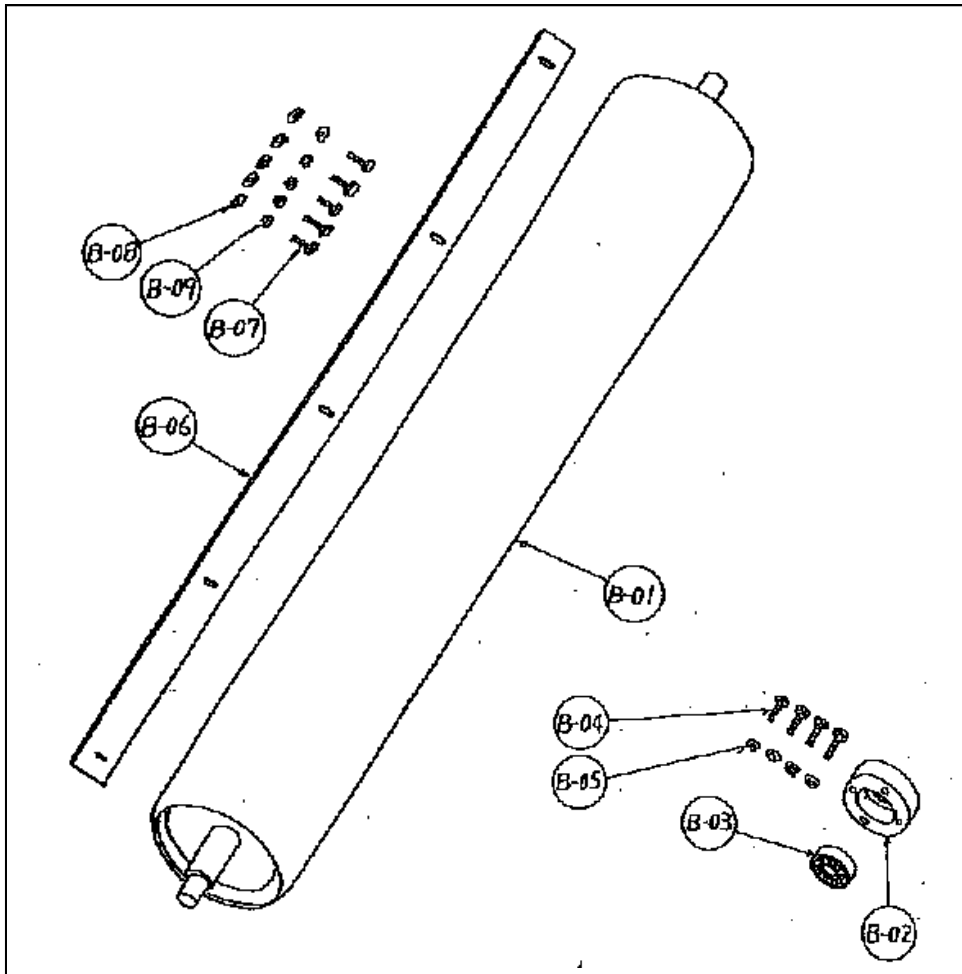

Fig No	Part Code No	Part Name	Qty	Remarks
A-01	410001001	Flame	1	
A-02	905100000	Grease Fitting	2	PT1/8
A-03	410001003	Plate	2	
A-04	910008020	Bolt	4	M8x20
A-05	921008000	Spring Washer	4	M8
A-06	410001006	Holder	2	
A-07	910010075	Bolt	4	M10x75
A-08	921010000	Spring Washer	4	M10
A-09	410001009	Weight	2	
A-10	910008040	Bolt	2	M8x40
A-11	920008000	Nut	6	M8

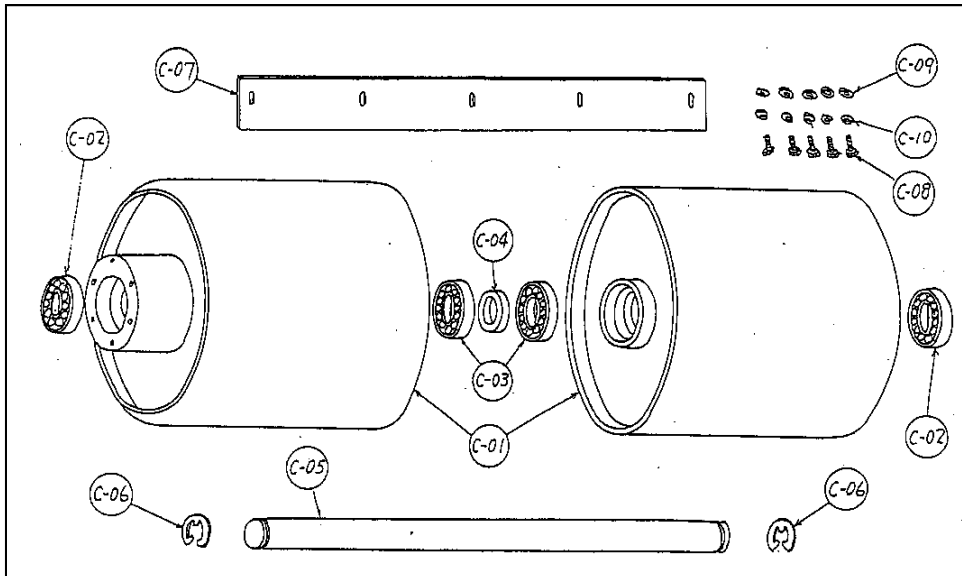

Fig No	Part Code No	Part Name	Qty	Remarks
C-01	410003001	Roller	2	
C-02	902162061	Ball Bearing	2	6206Z
C-03	902162062	Ball Bearing	2	6206ZZ
C-04	410003004	Collar	1	
C-05	410003005	Shaft	1	
C-06	904300024	Snap Ring	2	E24
C-07	410003007	Scraper	1	
C-08	910008020	Bolt	5	M8x20
C-09	922008000	Flat Washer	5	M8
C-10	921008000	Spring Washer	5	M8

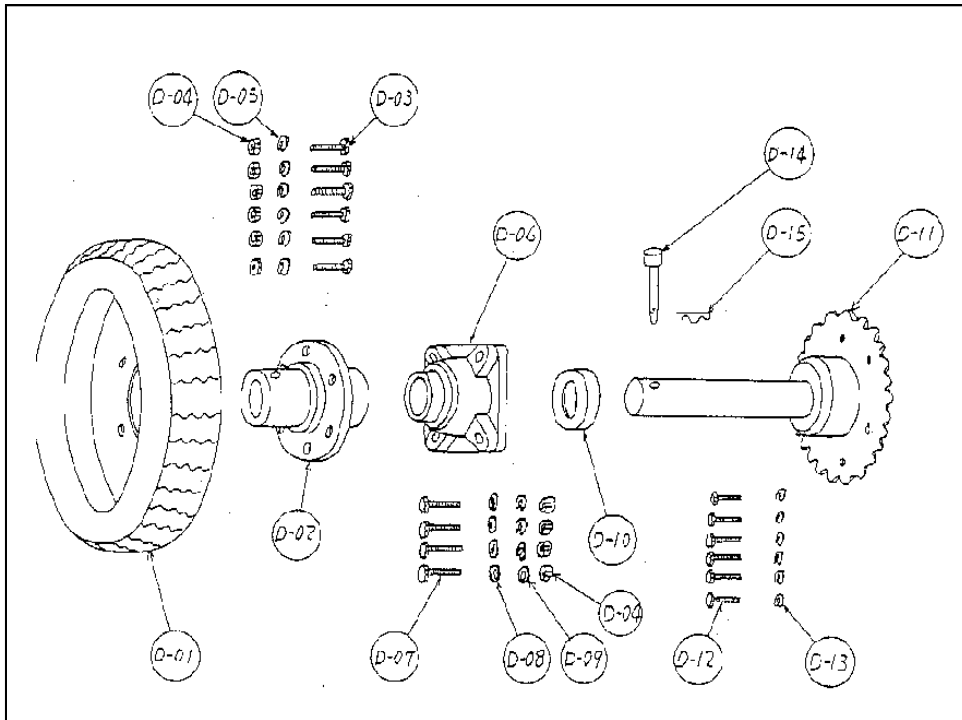

Fig No	Part Code No	Part Name	Qty	Remarks
D-01	410004001	Wheel Assy	2	4.00-8
	410104001	Tire	2	
	410204001	Tube	2	
D-02	410004002	Flange	2	
D-03	910012030	Bolt	12	M12x30
D-04	920012000	Nut	20	M12
D-05	921012000	Spring Washer	12	M12
D-06	902522070	Bearing Unit	2	
D-07	910012035	Bolt	8	M12x35
D-08	922012000	Flat Washer	8	M12
D-09	921012000	Spring Washer	8	M12
D-10	410004010	Collar	2	
D-11	410004011	Sprocket Shaft	2	
D-12	910008020	Bolt	12	M8x20
D-13	921008000	Spring Washer	12	M8
D-14	410004014	Pin	2	
D-15	410004015	Snap Pin	2	

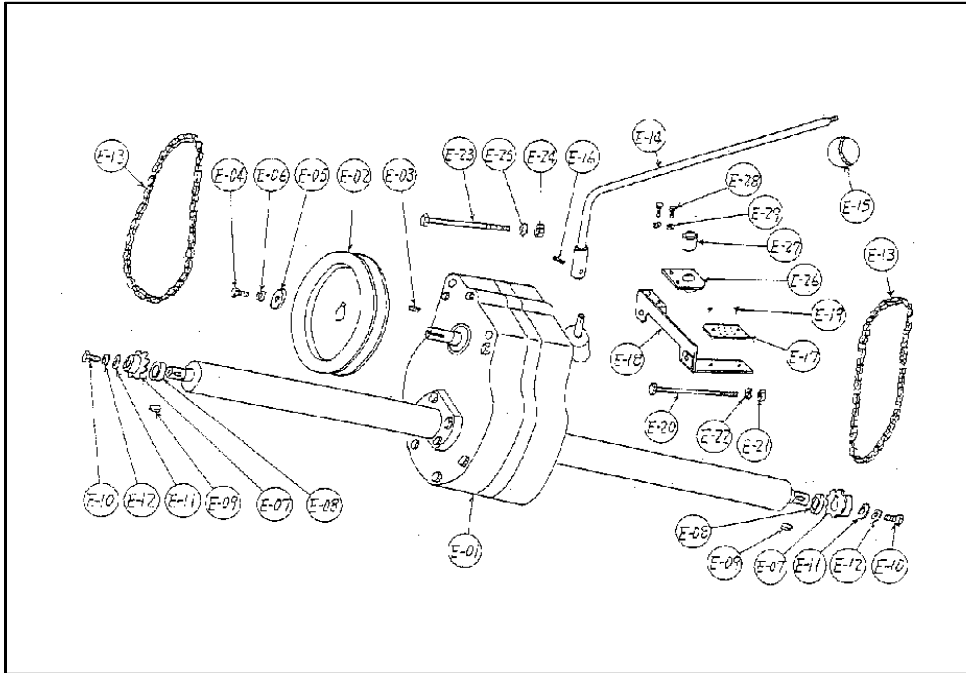

Fig No	Part Code No	Part Name	Qty	Remarks
E-01	410005001	Transmission	1	
E-02	410005002	V-Pully	1	
E-03	903100022	Key	1	5x5x5
E-04	910006015	Bolt	1	M6x15
E-05	410005005	Flat Washer	1	
E-06	921006000	Spring Washer	1	M6
E-07	410005007	Sprocket	2	
E-08	410005008	Coller	2	
E-09	903300020	Key	2	7x7x20
E-10	910008020	Bolt	2	M8x20
E-11	410005011	Flat Washer	2	
E-12	921008000	Spring Washer	2	M8
E-13	410005013	Chain	2	P1/2x66L
E-14	410005014	Shift Lever	1	
E-15	410005015	Grip	1	
E-16	410005016	Spring Pin	1	5x25
E-17	410005017	Decal	1	
E-18	410005018	Plate	1	
E-19	410005019	Revet	2	
E-20	910010115	Bolt	1	M10x115
E-21	920010000	Nut	1	M10
E-22	921010000	Spring Washer	1	M10
E-23	910010120	Bolt	1	M10x120
E-24	920010000	Nut	1	M10
E-25	921010000	Spring Washer	1	M10
E-26	410005026	Shift Guaid	1	
E-27	410005027	Bush	1	
E-28	910008020	Bolt	2	M8x20
E-29	921008000	Spring Washer	2	M8

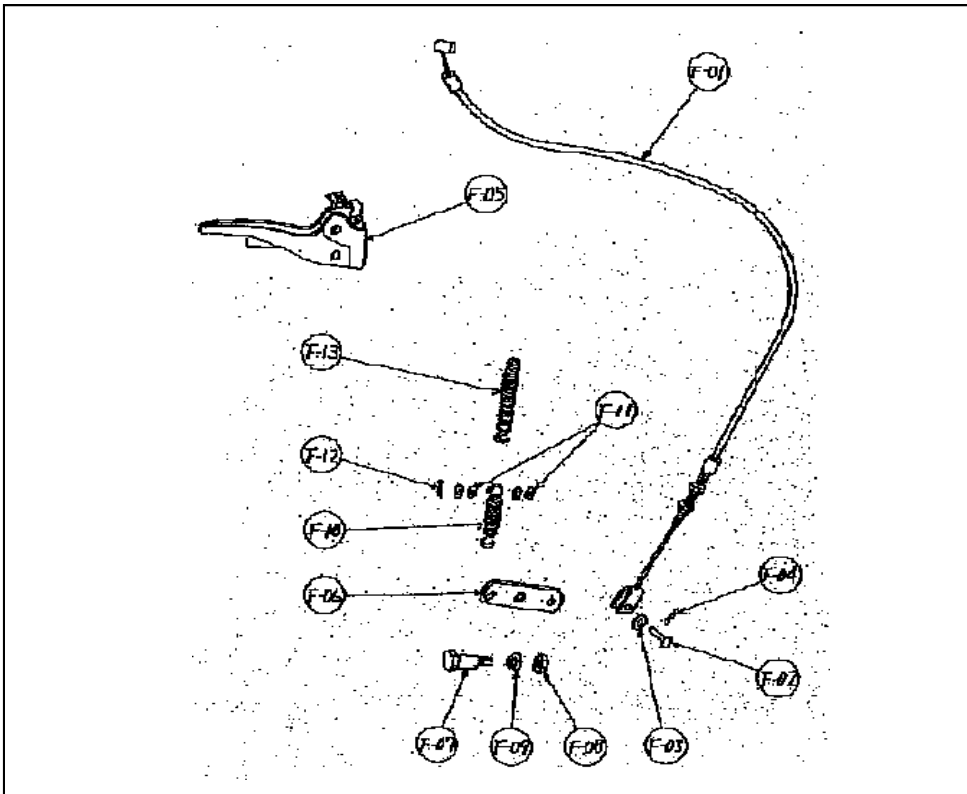

Fig No	Part Code No	Part Name	Qty	Remarks
F-1	410006001	Wire-Brake	1	
F-2	410006001	Pin	1	
F-3	992008000	Flat Washer	1	M8
F-4	410006004	Split Pin	1	3x20
F-5	410006005	Brake Lever	1	
F-6	410006006	Lever	1	
F-7	410006007	Lever Pin	1	
F-8	920008000	Nut	1	M8
F-9	921008000	Spring Washer	1	M8
F-10	410006010	Spring	1	
F-11	410006011	Flat Washer	4	
F-12	410006012	Split Pin	1	2x15
F-13	410006013	Spring	1	

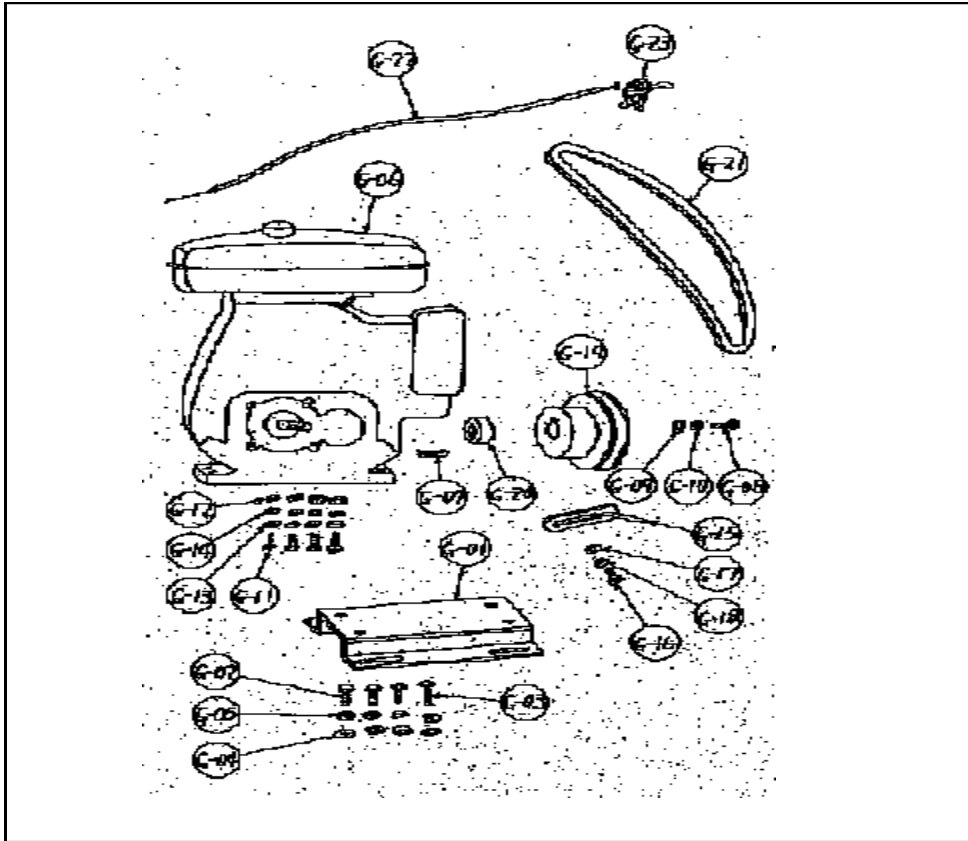

Fig No	Part Code No	Part Name	Qty	Remarks
G-1	410007001	Engine Bed	1	
G-2	910010025	Bolt	3	M10x25
G-3	910010030	Bolt	1	M10x30
G-4	922010000	Flat Washer	4	M10
G-5	921010000	Spring Washer	4	M10
G-6	410007006	Engine	1	
G-7	903100035	Key	1	5x5x35
G-8	910008020	Bolt	1	M8x20
G-9	922008000	Flat Washer	1	M8
G-10	921008000	Spring Washer	1	M8
G-11	910008040	Bolt	4	M8x40
G-12	920008000	Nut	4	M8
G-13	922008000	Flat Washer	4	M8
G-14	921008000	Spring Washer	4	M8
G-15	410007015	Belt Guide	2	
G-16	910008015	Bolt	2	M8x15
G-17	922008000	Flat Washer	2	M8
G-18	921008000	Spring Washer	2	M8
G-19	410007019	Pully	1	
G-20	410007020	Coller	1	
G-21	901001042	V-belt	1	B42
G-22	410007022	Wire-Throttle	1	
G-23	410007023	Throttle Lever	1	

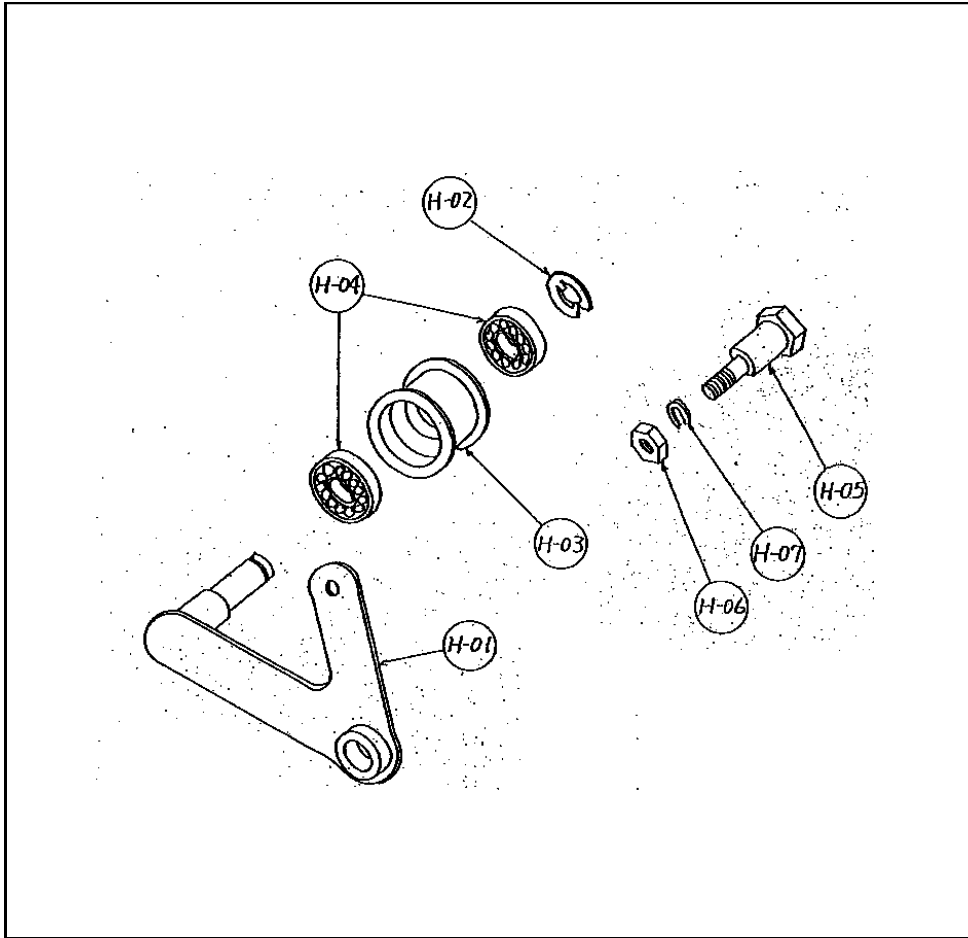

Fig No	Part Code No	Part Name	Qty	Remarks
H-01	410008001	Change Lever	1	
H-02	904300012	Spap Ring	1	E12
H-03	410008003	Tension Pully	1	
H-04	902162021	Ball Bearing	2	6202Z
H-05	410008005	Pin	1	
H-06	920012000	Nut	1	M12
H-07	921012000	Spring Washer	1	M12

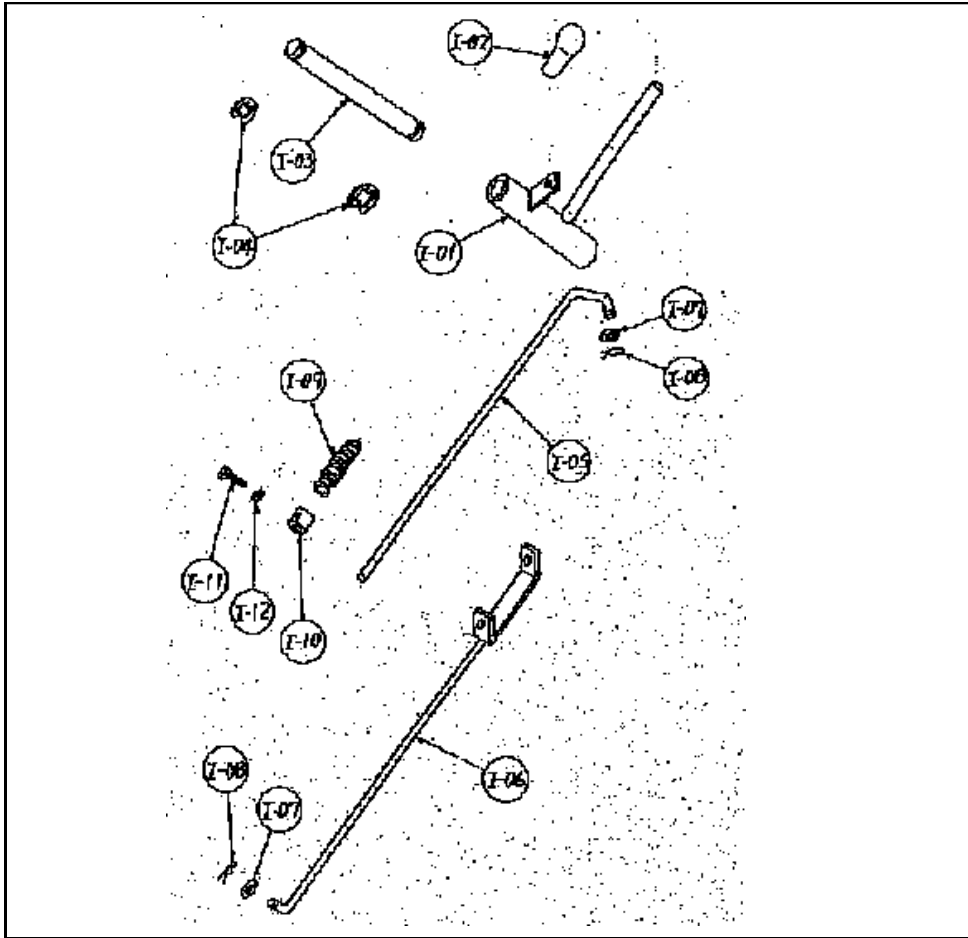

Fig No	Part Code No	Part Name	Qty	Remarks
I-01	410009001	Handle-Tension	1	
I-02	410009002	Grip	1	
I-03	410009003	Shaft	1	
I-04	904300015	Snap Ring	2	E15
I-05	410009005	Rod	1	
I-06	410009006	Rod	1	
I-07	922010000	Flat Washer	2	M10
I-08	410009008	Snap Pin	2	
I-09	410009009	Spring	1	
I-10	410009010	Coller	1	
I-11	910008020	Bolt	1	M8x20
I-12	920008000	Nut	1	M8

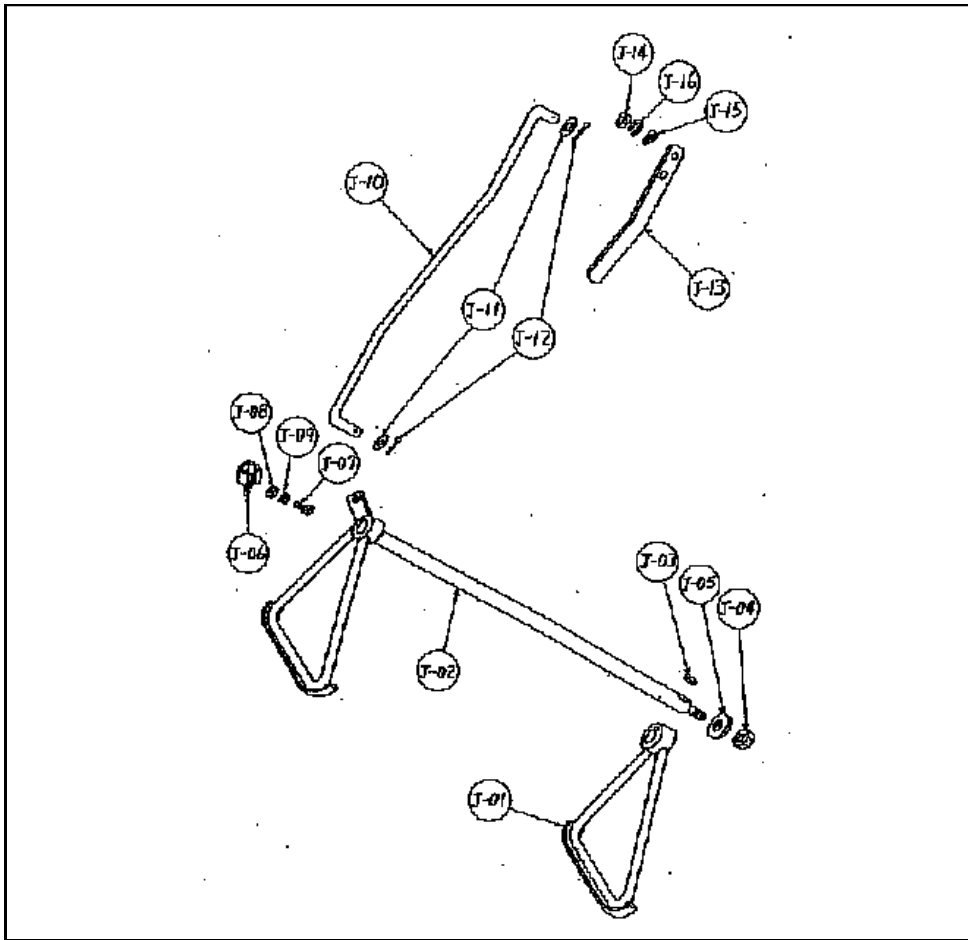

Fig No	Part Code No	Part Name	Qty	Remarks
J-01	410010001	Stand	1	
J-02	410010002	Stand	1	
J-03	903100020	Key	1	5x5x20
J-04	920012020	Nut	1	M12
J-05	922012000	Flat Washer	1	M12
J-06	410010006	Crip	1	
J-07	910006015	Bolt	1	M6x15
J-08	920006000	Nut	1	M6
J-09	921006000	Spring Washer	1	M6
J-10	410010010	Rod	1	
J-11	922012000	Flat Washer	2	M12
J-12	410010012	Split Pin	2	3x12
J-13	410010013	Handle-Stand	1	
J-14	920008000	Nut	1	M8
J-15	922008000	Flat Washer	1	M8
J-16	921008000	Spring Washer	1	M8

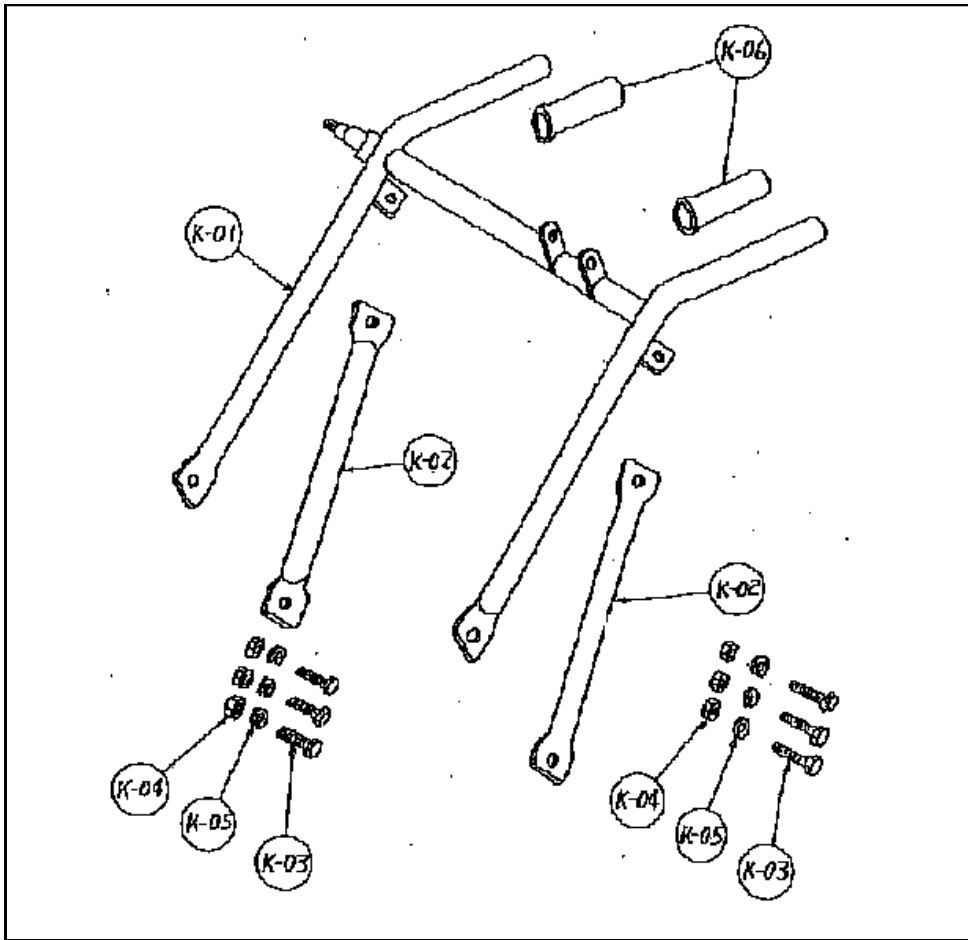

Fig No	Part Code No	Part Name	Qty	Remarks
K-01	410011001	Handle	1	
K-02	410011002	stay	2	
K-03	910010025	Bolt	6	M10x25
K-04	920010000	Nut	6	M10
K-05	921010000	Spring Washer	6	M10
K-06	410011006	Grip	2	

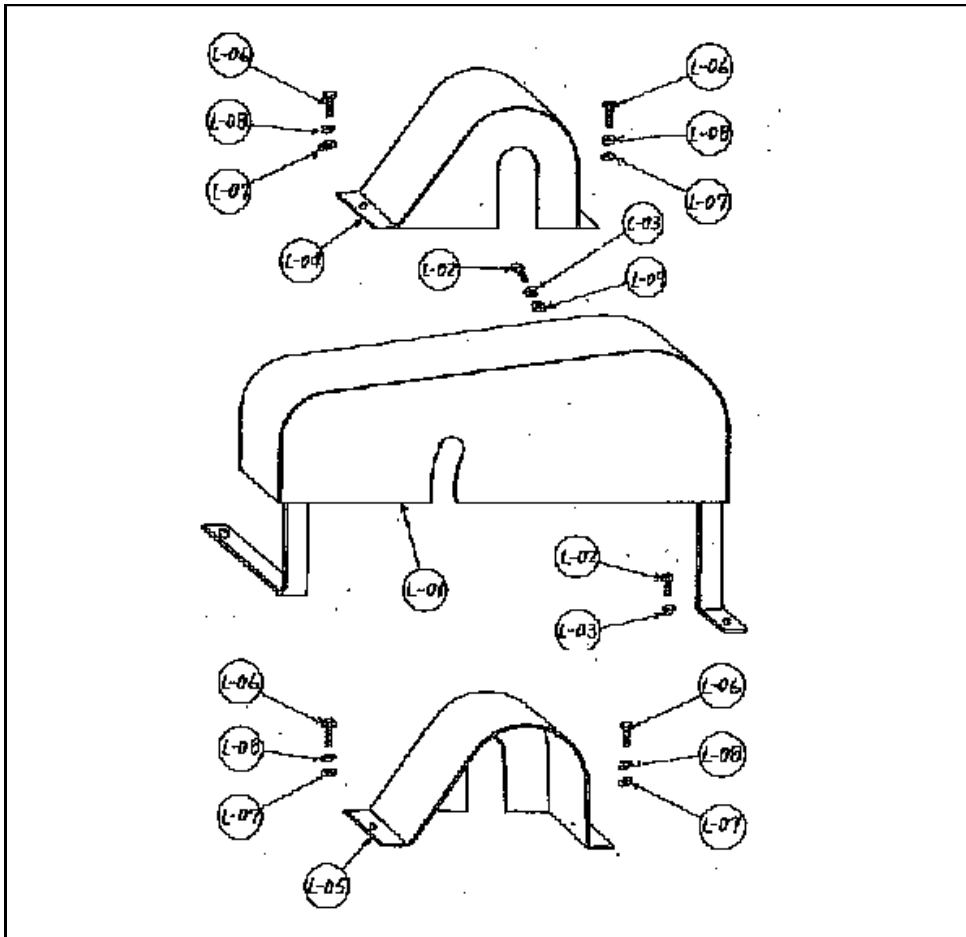

Fig No	Part Code No	Part Name	Qty	Remarks
L-01	410012001	Cover	1	
L-02	910008020	Bolt	2	M8x20
L-03	921008000	Spring Washer	1	M8
L-04	410012004	Cover-Chain	1	
L-05	410012005	Cover-Chain	1	
L-06	910008020	Bolt	4	M8x20
L-07	922008000	Flat Washer	4	M8
L-08	921008000	Spring Washer	4	M8
L-09	920008000	Nut	1	M8

ГАРАНТИЙНЫЕ ОБЯЗАТЕЛЬСТВА

ГАРАНТИЙНЫЙ ПЕРИОД

Срок гарантии устанавливается в зависимости от области применения изделия, указанной в гарантийном талоне в графе «Область применения». Изделие для Непрофессионального использования - это техника, предназначенная для ее использования потребителем (физическим лицом) исключительно для личных, семейных, домашних или иных нужд, не связанных с осуществлением предпринимательской деятельности, с нагрузкой не более 20 часов в месяц.

Изделие для Профессионального использования - это техника, предназначенная для ее использования потребителем (физическим лицом) исключительно для личных, семейных, домашних или иных нужд, не связанных с осуществлением предпринимательской деятельности, с нагрузкой не более 150 часов в месяц или для ее использования владельцем (физическим, юридическим лицом или индивидуальным предпринимателем) в предпринимательской деятельности или в иных целях, не связанных с личными, семейными, домашними и иным подобным использованием, за исключением сдачи техники в аренду, прокат. При этом под целями, не связанными с личным использованием, следует понимать, в том числе приобретение покупателем техники для обеспечения деятельности покупателя в качестве организации или гражданина-предпринимателя.

На изделия для профессионального использования, сдаваемые владельцем в прокат, аренду, гарантия устанавливается на срок 30 дней.

УСЛОВИЯ ГАРАНТИИ:

Гарантия относится только к производственным дефектам или дефектам материала, узлам и агрегатам.

Гарантийный срок начинается с даты покупки первым розничным покупателем или первым коммерческим пользователем и длится в течение указанного выше гарантийного периода.

Изделия для Профессионального использования требуют особого ухода и обслуживания. Техническое обслуживание таких изделий производится в порядке, установленном инструкцией по эксплуатации. ТО должно производиться специалистами авторизованных сервисных центров не менее 1 раза в течение 12 месяцев (плановое обслуживание), что подтверждается отметкой сервисного центра в настоящем гарантийном талоне. (В случае невыполнения или не своевременного выполнения ТО, если это явилось причиной возникновения неисправностей (дефектов) каких-либо узлов и агрегатов Изделия, Покупатель полностью теряет право на гарантию тех узлов и агрегатов, которые вышли из строя). Техническое обслуживание изделий для Непрофессионального использования производится в порядке, установленном инструкцией по эксплуатации, или должно производиться специалистами авторизованных сервисных центров 1 раз в течение 12 месяцев, что подтверждается отметкой сервисного центра в настоящем гарантийном талоне. (В случае невыполнения или не своевременного выполнения ТО, если это явилось причиной возникновения неисправностей (дефектов) каких-либо узлов и агрегатов. Изделия, Покупатель полностью теряет право на гарантию тех узлов и агрегатов, которые вышли из строя).

Естественный износ: Продукция требует технического обслуживания и периодической замены частей и узлов. Гарантийные обязательства не относятся к ремонту, необходимость которого возникает в результате естественного износа продукции или ее отдельных частей (свечи зажигания, накаливания, цепи, шины, фильтры, звездочки, все режущее оборудование, приводные ремни и детали, элементы крепления, натяжения, элементы трансмиссии и ходовой части, шланги, троса, шкивы и культиваторные фрезы) в процессе эксплуатации. Гарантия не распространяется на такие случаи, когда дефекты возникли в результате неправильного использования, отсутствия надлежащего технического обслуживания или когда повреждения произошли в процессе транспортировки, погрузочно-разгрузочных работ, складирования. Недостаточное техническое обслуживание: На срок службы продукции влияют условия, в которых она эксплуатируется, а также уход и техническое обслуживание, который она получает согласно инструкции по эксплуатации. Техническое обслуживание продукции (регулировка, чистка, замена расходных материалов, периодическое обслуживание и прочее), предусмотренное в инструкции по эксплуатации, не является гарантийным обязательством изготовителя (продавца) и оплачивается потребителем по расценкам авторизованного сервисного центра. Информация о технически сложных товарах. Пункт 3 Перечня технически сложных товаров, утвержденного Постановлением Правительства РФ от 10.11.2011 г. № 924 включает тракторы, мотоблоки, мотокультиваторы, машины и оборудование для сельского хозяйства с двигателем внутреннего сгорания (с электродвигателем).

Согласно разъяснению Минпромторга России (письмо от 10.04.2012 г. № 08-693), к указанным машинам и оборудованию относятся: мотокосы, триммеры, кусторезы, газонокосилки, косилки для высокой травы; генераторы (бензиновые и дизельные); мотопомпы, электронасосы; бензопилы и электропилы; мойки высокого давления; дизельные, электрические и газовые нагреватели; снегоочистители роторные, малогабаритные (машины для уборки снега).

ГАРАНТИЙНЫЙ СРОК НЕ УСТАНОВЛИВАЕТСЯ НА:

1. Продукцию и детали продукции, в которые были внесены изменения или модификации, влияющие на безопасность, производительность или долговечность.

2. Ремонтные работы, неисправности и дефекты, возникшие в результате:

- Использования неоригинальных запасных частей и материалов.
- Нарушения инструкций и рекомендаций, указанных в руководстве по эксплуатации, в том числе в результате эксплуатации без надлежащего технического обслуживания;
- Заедания или поломки деталей, вследствие работы с недостаточным количеством смазочных материалов, а также использования несоответствующей марки масла.
- Подтекания карбюраторов, заклинивания клапанов, засорения топливо-проводов или иными неисправностями, вызванные использованием старого (более 30 дней хранения) или загрязненного топлива (бензина, дизельного топлива и т.д.).
- Неквалифицированного ремонта или регулировки присоединяемых деталей или узлов, муфт сцепления, трансмиссий и т.п.
- Повреждения или износа деталей, вызванных попаданием абразива (грязи), из-за неправильной сборки, нерегулярным уходом и нарушением условий эксплуатации.
- Повреждения деталей из-за превышения допустимых оборотов, перегрева, блокировки травой, грязью, мусором, чрезмерной вибрации, вызванной плохим закреплением или неадекватной балансировкой режущего оборудования.

3. Комплектующие и составные части инструмента, аксессуары.

- Все пластиковые/пластмассовые детали, навесное оборудование и пр.
- Детали, подверженные естественному износу (свечи зажигания, накаливания, цепи, шины, фильтры, звездочки, все режущее оборудование, приводные ремни и детали, элементы крепления, натяжения, элементы трансмиссии и ходовой части, шланги, троса, шкивы и культиваторные фрезы).
- Внешние механические, термические, аварийные, кислородные воздействия на инструмент, а также ненормированных нагрузок.
- Техническое обслуживание продукции (регулировка, чистка, замена расходных материалов, периодическое обслуживание и прочее), предусмотренное в инструкции по эксплуатации, не является гарантийным обязательством изготовителя (продавца) и оплачивается потребителем по расценкам авторизованного сервисного центра.

Гарантия исключает действия обстоятельств непреодолимой силы, находящиеся вне контроля производителя.

В соответствии с законом, на данное изделие изготовителем установлен срок службы 10 лет с момента продажи изделия магазином. Правила безопасности и эффективного использования изделия изложены в Инструкции по эксплуатации. По истечении установленного срока службы изготовитель не несет ответственности за безопасность изделия.

В случае несвоевременного извещения о выявленных неисправностях, продавец, импортер или уполномоченная организация вправе отказаться полностью или частично от удовлетворения предъявляемых претензий (ст. 483 ГК РФ).

Использование инструмента потребителем признается акцептом условий настоящего договора присоединения (оферты) по дополнению и уточнению ответственности изготовителя (продавца) в отношении недостатков инструмента (ст. 438 ГК РФ).

Заводской брак определяется экспертной комиссией авторизованного сервисного центра. ■

Импортер:

ООО «Юнисоо Констракшн»

141580, Московская область, Солнечногорский район, д. Черная Грязь, ул. Сходненская, корп. 1, блок Д.

Мы оставляем за собой право на изменение комплектации, технических характеристик и внешнего вида моделей без предварительного уведомления.

Срок эксплуатации изделия - 10 лет.

Гарантийные обязательства указаны в гарантийном талоне.

Производитель:

IHI Shibaura Machinery Corporation

TURF CARE EQUIPMENT DIVISION

Matsumoto Office: 1-1-1 Ishishiba, Matsumoto-Shi, Nagano-ken, 390-8714, Japan

Telephone: 263-25-4503 FAX: 263-27-6090

