

SHIBAURA

РУКОВОДСТВО ПО ЭКСПЛУАТАЦИИ /
ПЕРЕЧЕНЬ ЗАПАСНЫХ ЧАСТЕЙ

ГАЗОНОКОСИЛКА

МОДЕЛЬ

GM222 / GM262 TS262

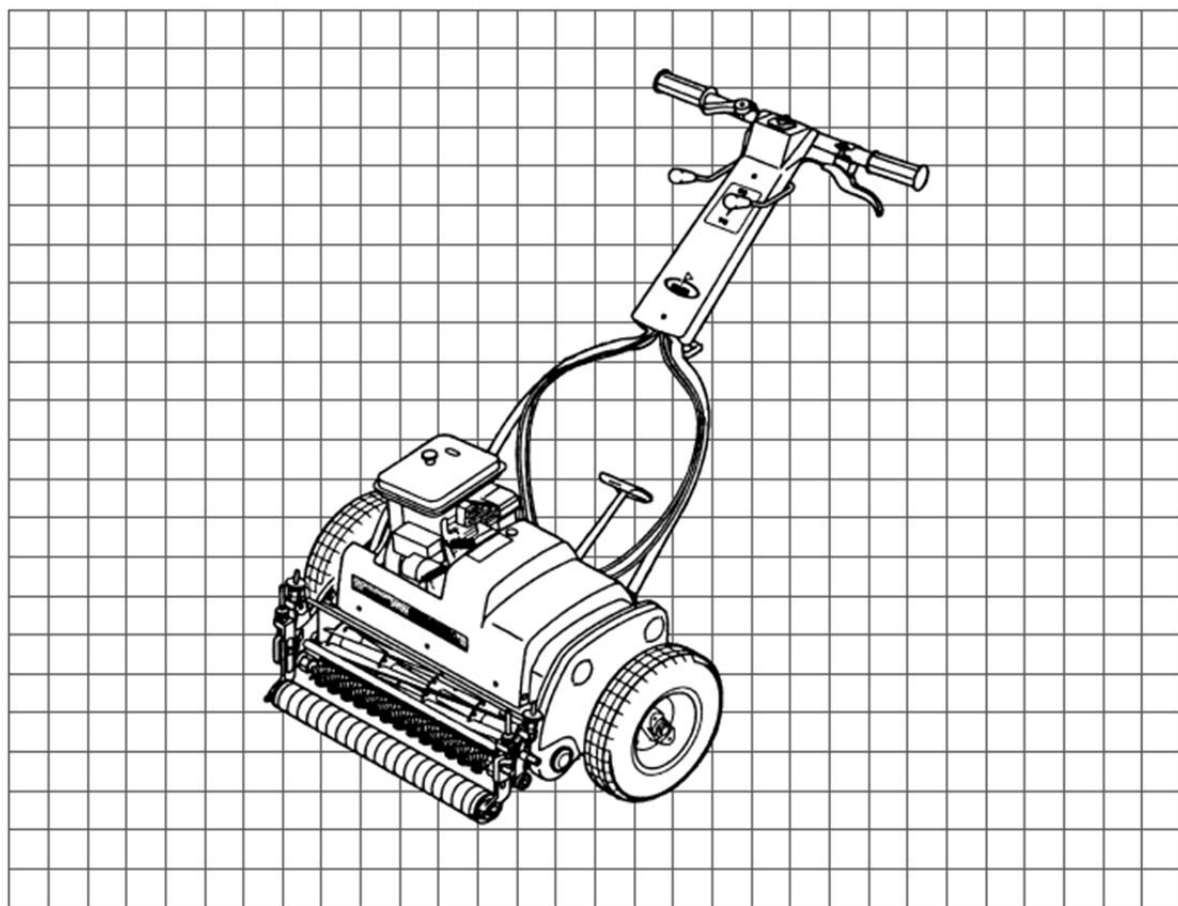

Внимательно прочитайте настоящее руководство перед началом эксплуатации. Изучите все правила и требования техники безопасности и эксплуатации. Несоблюдение инструкции может привести к несчастному случаю. Сохраните данную брошюру для обращения в будущем.



Ishikawajima-Shibauro Machinery Co., Ltd.

Сообщения, используемые в руководстве по эксплуатации и наносимые на корпус оборудования

- В руководстве и на оборудовании постоянно встречаются информационные сообщения, основанные на стандартных правилах.
- Изучите и соблюдайте инструкции, указанные в данных сообщениях.

На данной технике используется три вида сообщений:

Предупреждающие: оповещают оператора о возможности травмы или других опасностей в случае несоблюдения инструкций.

Запрещающие: запрещают те или иные действия.

Предписывающие: указывают на требования, обязательные к исполнению оператором.

ПРИМЕРЫ:

Предупреждение

Если эксплуатация оборудования сопряжена с опасностью для жизни и здоровья, в сообщении используется знак  и одно из заглавных слов: «Опасно», «Осторожно» или «Внимание».

В данном руководстве такие сообщения расположены перед разделом о порядке эксплуатации оборудования. Пожалуйста, прочитайте и уясните информацию, содержащуюся в этих сообщениях.

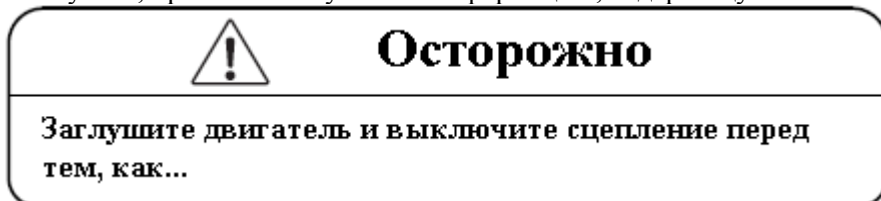

Пример предупреждающего сообщения в тексте

Заглавное слово «Важно» используется в сообщениях для описания ситуаций, при которых существует вероятность выхода из строя оборудования.



Пример предупреждающего сообщения на наклейке

Запрет

В сообщении, указывающем на запрет выполнения того или иного действия, используется знак . Также такое сообщение может быть выражено в иллюстрированной форме.



Пример иллюстрации

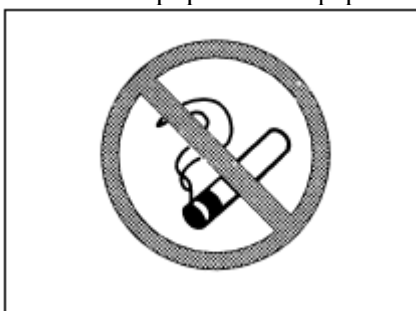

Пример иллюстрации

Предписание

Предписывающие сообщения сопровождаются знаком .

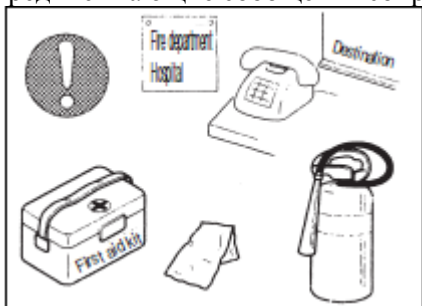

Пример сообщения



Пример сообщения



Внимание

- Газонокосилка G-EXE22/26 (далее «машина»), описанная в настоящем руководстве по эксплуатации (далее «руководство»), предназначена для стрижки травы на площадках для игры в гольф. Использовать косилку в иных целях, например для работы на набережных или крутых склонах, запрещено.
- Осуществлять демонтаж деталей и разборку оборудования разрешается только в целях осмотра, технического обслуживания или ремонта. Не вносите какие-либо изменения без одобрения компании Shibauga.
- При передаче машины другому оператору (пользователю) проинструктируйте его и вручите руководство по эксплуатации.
- Если Вы сдаете оборудование другим лицам, закажите дополнительные копии руководства на случай его утери или повреждения. Самостоятельно копировать этот документ запрещается. Содержимое настоящего руководства может быть пересмотрено.
- В случае утери или повреждения наклейки подлежат замене.
- Храните руководство в безопасном и доступном месте.

Важно

- Во избежание выхода оборудования из строя выполняйте его ежедневный осмотр (см. далее). Компания Shibauga не несет ответственности за неисправности, возникшие по причине несоблюдения инструкций.

Примечание

- Запрещается сливать отработанное масло в водоемы и канализацию. Обратитесь в специализированный центр утилизации отходов.
- Электролит АКБ представляет собой разбавленную серную кислоту, опасную для человека. Надевайте защитные очки и резиновые перчатки при обращении с электролитом. При поражении электролитом промойте соответствующий участок большим количеством воды и обратитесь за медицинской помощью.
- Во время замены АКБ возвращайте старую батарею продавцу для утилизации/переработки.

1. Наклейки



Внимание

- Перед началом эксплуатации изучите и уясните инструкции, указанные на наклейках.

Расположение наклеек

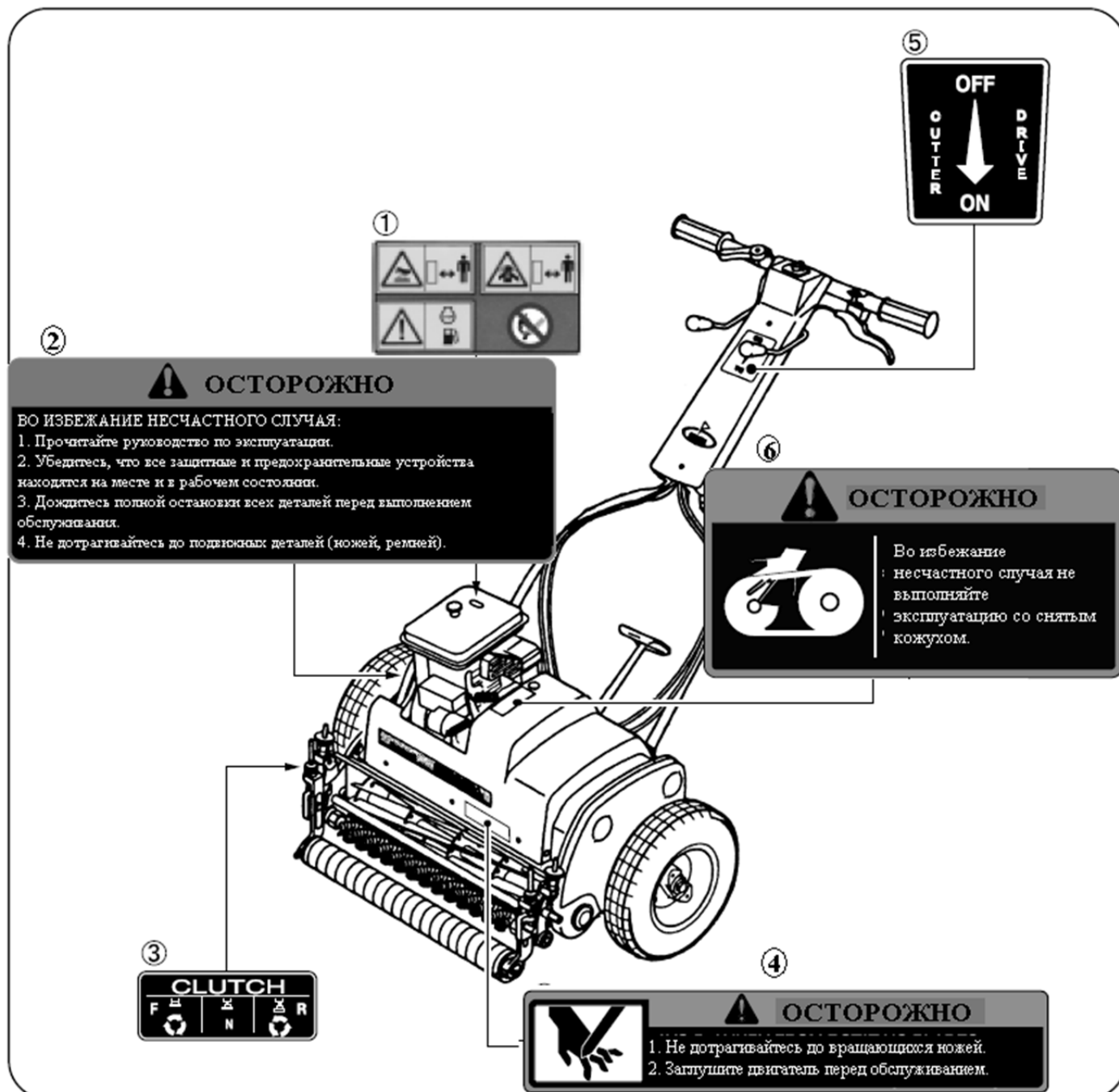

No.		Name	No.		Name
①	0732004450	WARNING	④	A90630020	WARNING
②	A90610290	WARNING	⑤	A90360160	Label
③	A90360170	Label	⑥	A90610300	WARNING

1. НАКЛЕЙКИ	5
• Расположение и значение.....	5
2. УСТРОЙСТВО	6
• Наименования и назначение деталей.....	7
3. ТЕХНИКА БЕЗОПАСНОСТИ	8
4. ПОДГОТОВКА К ЭКСПЛУАТАЦИИ	14
• Установка травосборника.....	14
• Стойка и установка/демонтаж колес.....	14
• Топливо.....	16
• Проверка/замена моторного масла.....	17
• Проверка работы тормозов и муфт сцепления.....	19
5. ЭКСПЛУАТАЦИЯ	21
• Запуск и остановка двигателя.....	21
• Работа с косилкой.....	24
• Транспортировка.....	24
• Подготовка к стрижке травы.....	24
• Стрижка травы.....	25
6. РЕГУЛИРОВКА	28
• Качество кошения.....	28
• Высота ножей.....	30
• Рабочий цилиндр.....	31
• Шлифовка ножей.....	32
• Другое.....	34
7. ТЕХНИЧЕСКОЕ ОБСЛУЖИВАНИЕ	39
• Осмотр и замена свечей зажигания.....	39
• Чистка оборудования.....	40
• Чистка воздушного фильтра.....	40
• Чистка топливного фильтра.....	41
• Установка/демонтаж опоры нижнего ножа.....	41
• Установка/демонтаж ножей.....	42
• Установка/демонтаж двигателя.....	43
• Длительное хранение.....	44
• Смазка.....	45
8. УСТРАНЕНИЕ НЕИСПРАВНОСТЕЙ	46
9. ТЕХНИЧЕСКИЕ ХАРАКТЕРИСТИКИ/МОДЕЛИ/ПРИНАДЛЕЖНОСТИ	47
• Особенности.....	48
• Положение ножей.....	49
• Технические характеристики.....	50
• Модели.....	50
• Принадлежности.....	50
• Дополнительное оборудование.....	51

2. Устройство

- Для определения сторон машины см. схему, обозначенную стрелками, в верхнем левом углу иллюстрации, приведенной ниже.

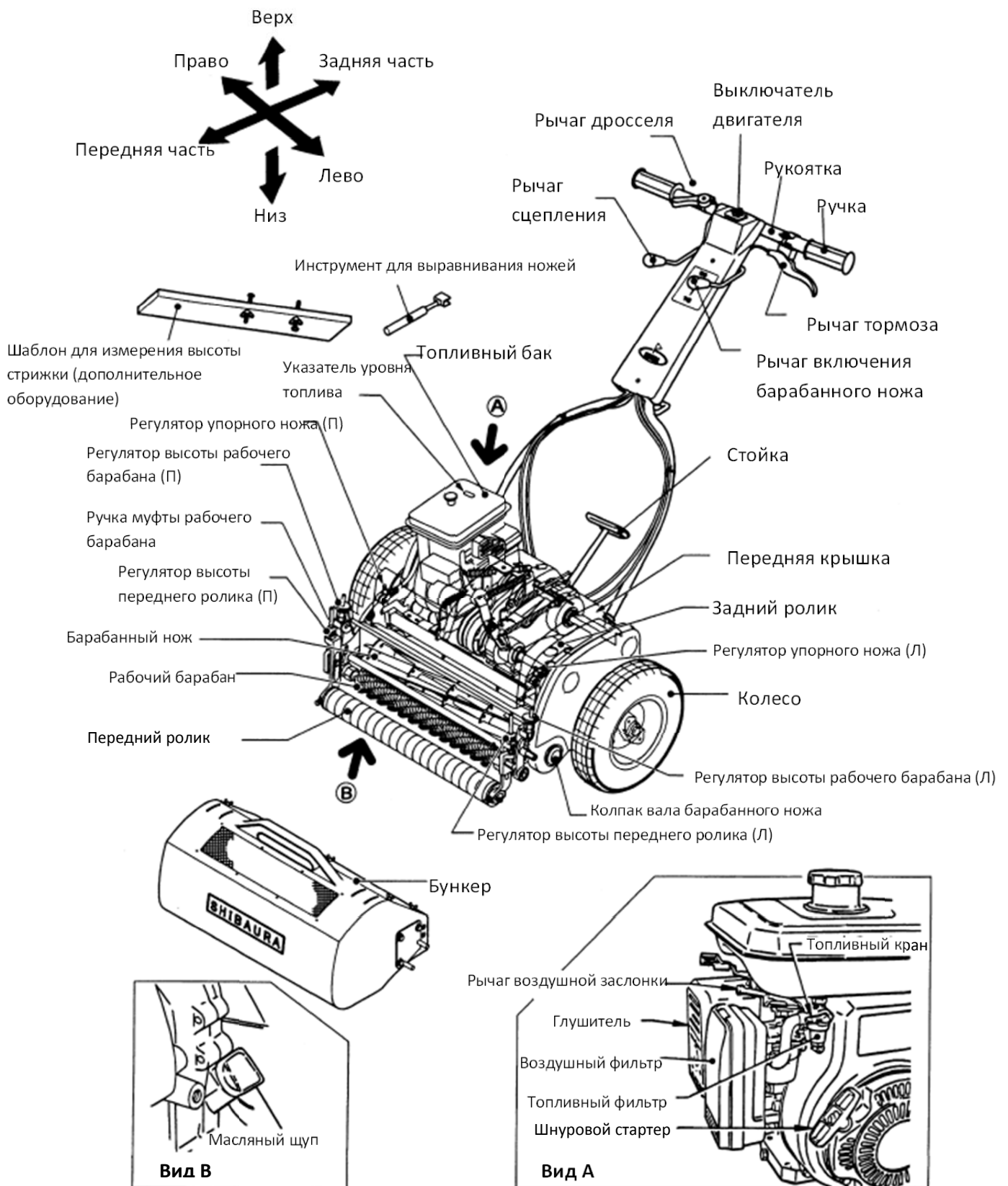

• **Наименования и назначение деталей и механизмов**

НАИМЕНОВАНИЕ	НАЗНАЧЕНИЕ
Рукоятка управления Ручка Рычаг тормоза Ручка стойки Стойка	<ul style="list-style-type: none"> • Удержание положения и изменение направления газонокосилки. • Удержание ручки. • Включение тормоза и остановка косилки. • Установка/отпускание стойки. • Поддержка переднего цилиндра и косилки во время установки/демонтажа колес.
Передняя крышка	<ul style="list-style-type: none"> • Защита оператора от трансмиссии. Не снимайте крышку во время эксплуатации.
Рычаг включения ножей Задний ролик	<ul style="list-style-type: none"> • Включение/выключение барабана с ножами. • Перемещение косилки с демонтированными колесами.
Регуляторы упорного ножа (левый, правый)	<ul style="list-style-type: none"> • Регулировка зазора между упорным ножом и барабаном с ножами.
Колеса Инструмент для выравнивания Колпак вала барабана Регуляторы высоты рабочего барабана Регуляторы высоты переднего ролика Передний ролик Рабочий барабан	<ul style="list-style-type: none"> • Перемещение косилки на рабочий участок. • Ручное вращение барабана с ножами. • Защита вала. • Регулировка высоты рабочего барабана относительно земли. • Подъем/опускание переднего ролика. • Удержание ножей на определенной высоте. • Удаление соломы и подача травы на ножи. Существует три типа: чистящий ролик, наматывающий барабан и щетка.
Ножи (барабан) Муфта рабочего барабана Выключатель двигателя Указатель уровня топлива Топливный бак	<ul style="list-style-type: none"> • Стрижка травы. • Выбор режимов «Вперед», «Назад» и «Стоп» рабочего барабана. • Пуск/остановка двигателя. • Проверка уровня топлива. • Емкость для топлива.
Рычаг сцепления	<ul style="list-style-type: none"> • Передача крутящего момента от двигателя к деталям косилки; включение/выключение. Ножи (барабан) вращаются, когда рычаг сцепления находится в положении «ON».
Бункер Топливный кран Шнуровой стартер Фильтр	<ul style="list-style-type: none"> • Сбор скошенной травы; защита оператора от ножей и других подвижных частей косилки. • Включение/выключение подачи топлива. • Ручной пуск двигателя. • Удаление воздуха и инородных частиц из топлива.
Воздушный фильтр Глушитель	<ul style="list-style-type: none"> • Предотвращение попадания пыли и инородных частиц, всасываемых в двигатель с воздухом. • Снижение уровня шума, издаваемого двигателем.
Рычаг воздушной заслонки Масляный щуп Шаблон	<ul style="list-style-type: none"> • Обогащение топливной смеси при пуске холодного двигателя. • Проверка уровня масла и степени его загрязнения. • Фиксация переднего и заднего роликов на определенной высоте с помощью двух винтов.

3. Техника безопасности

Во избежание несчастного случая

- Держите список телефонных номеров медицинских учреждений и пожарной службы рядом с телефонным аппаратом.
- Помечайте информацию о рабочем месте.
- Имейте при себе аптечку первой помощи.
- Изучите инструкции по использованию средств пожаротушения и знайте, как действовать в случае пожара.

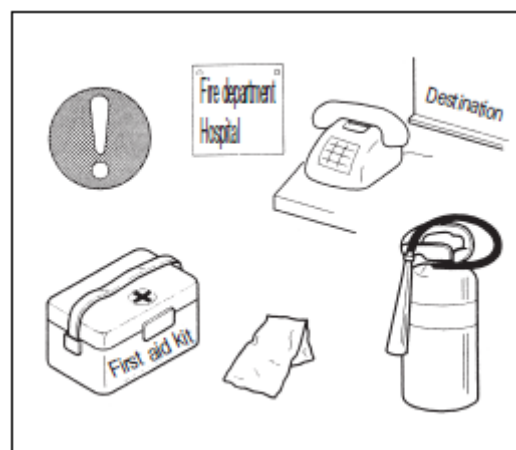

Отключайте двигатель перед выполнением осмотра, обслуживания или ремонта



Внимание

- Остановите двигатель и дождитесь полной остановки движущихся деталей.
- Выполнять осмотр, обслуживание или ремонт на включенной косилке запрещается. Не устраняйте засор, пока ножи вращаются, чтобы избежать травмы.



- Подготовьте все необходимые для работы инструменты и дождитесь остывания двигателя.

Дождитесь остывания двигателя перед выполнением осмотра, обслуживания или ремонта.



Внимание

Не дотрагивайтесь до горячей поверхности (двигатель, глушитель) сразу после остановки двигателя.
В противном случае Вы рискуете получить ожоги.

Установите травосборник перед началом эксплуатации газонокосилки



Внимание

- Установите травосборник перед эксплуатацией. Травосборник защищает оператора от ножей и других деталей косилки.

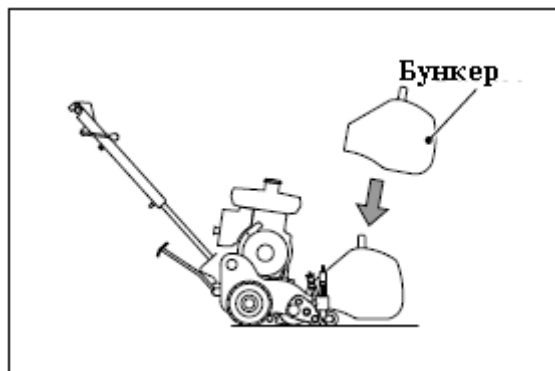

- Помимо сбора скошенной травы травосборник выполняет функцию бампера на автомобиле.

Запрещается эксплуатировать газонокосилку на наклонной поверхности с углом более 10°.



Внимание

- Не выполняйте работы на склонах с углом более 10°, чтобы избежать падения или подкальзывания.

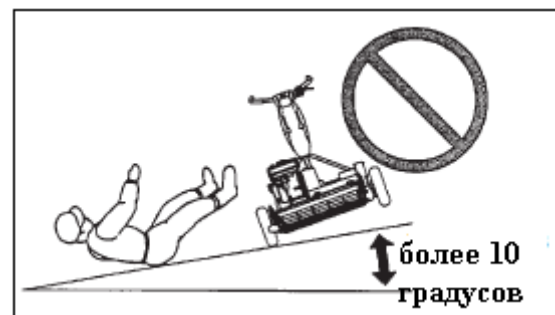

Не допускайте детей к управлению газонокосилкой



Внимание

- Не допускайте детей к управлению техникой.
- Взрослые, неспособные эксплуатировать технику, также не допускаются к ее управлению.

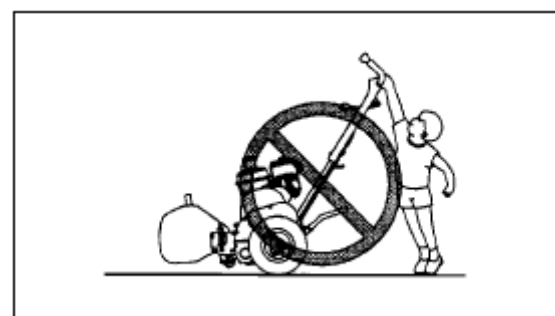

- Высоту положения рукоятки можно отрегулировать в соответствии с ростом оператора. Если Вы испытываете какие-либо трудности при управлении после выполнения необходимой регулировки, обратитесь к представителям компании Shibauro.



Опасно

- Остановите двигатель перед заправкой топливом.
- Не курите и не допускайте наличия открытого пламени во время заправки.
- Заправку и хранение топлива следует осуществлять в местах, отвечающих соответствующим требованиям противопожарной безопасности.
- Во избежание воспламенения по причине статического заряда не храните топливо в малых объемах в емкостях небольшого размера.
- Протирайте следы пролитого топлива.
- Храните топливо на безопасном расстоянии от рабочего участка.
- Убедитесь, что в месте хранения топлива имеются средства пожаротушения.

- Соблюдайте инструкции и будьте предельно внимательны при обращении с горючими материалами.

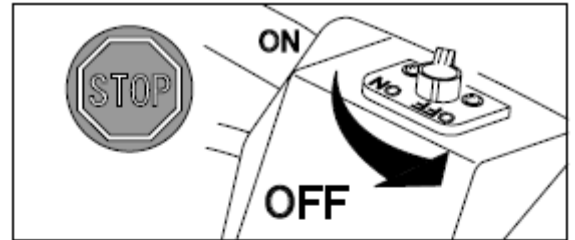

Выполняйте запуск двигателя только на открытом воздухе



Опасно

- Включайте двигатель только в местах с достаточной вентиляцией.
- Выхлопные газы содержат вещества опасные для жизни и здоровья человека.

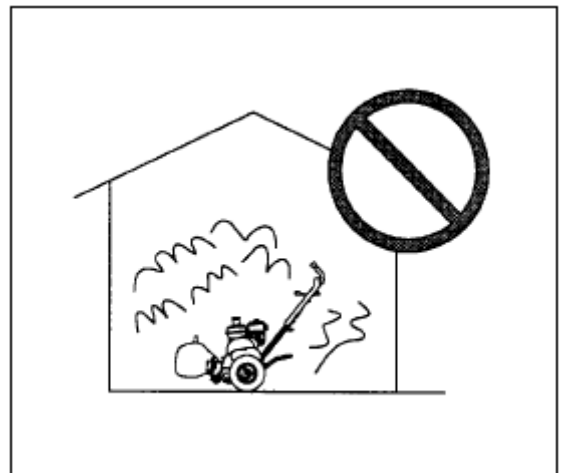

Остановите двигатель при возникновении излишней вибрации



Внимание

- Во избежание повреждения оборудования и несчастного случая немедленно заглушите двигатель при возникновении излишней вибрации.



Остановите двигатель перед выгрузкой/погрузкой на транспортное средство



Внимание

- Во избежание повреждения оборудования и несчастного случая не заводите газонокосилку с работающим двигателем на транспортное средство.
- Выполните погрузку оборудования с помощью ассистента.



Выполните осмотр рабочего участка перед эксплуатацией



Внимание

- Перед началом эксплуатации выполните осмотр рабочего участка и удалите посторонние предметы (камни и т.п.), чтобы избежать их выброса ножами.
- Убедитесь, что на участке отсутствуют наклонные поверхности с углом более 10° .



Обеспечьте устойчивое положение тела во время эксплуатации



Внимание

- Обеспечьте устойчивое положение тела во время эксплуатации техники. Падение может привести к несчастному случаю.

- Установите бункер перед началом выполнения работ.

Положение тела

- Идите в направлении движения газонокосилки, удерживайте ее обеими руками и ставьте ноги на ширине плеч.
- Не ставьте ноги в одну линию.



Займите правильное положение.

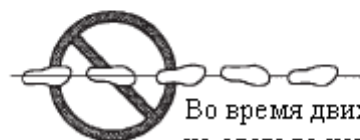

Во время движения не ставьте ноги в одну линию.

Надевайте подходящую одежду



Внимание

- Надевайте подходящую одежду, прилегающую к телу. Свободная одежда может попасть в газонокосилку.
- Надевайте перчатки и прочную обувь.
- Надевайте каску.

- Надевайте обувь с нескользящей подошвой. Убедитесь, что между брюками и ботинками отсутствует зазор.

Свободная одежда

Открытая обувь

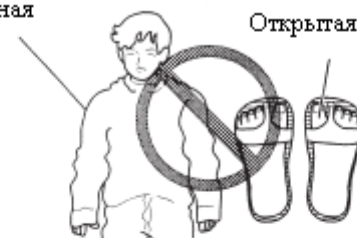

Каска

Рабочая форма (длинные рукава)

Рабочие брюки

Перчатки

Прочная обувь





Внимание

- Делайте перерывы во время работы в холодное время. После длительной эксплуатации в пальцах и руках может возникнуть боль и покалывание по причине вибрации и холода.
- Если Вы испытываете боль во время выполнения работ, прекратите эксплуатацию и обратитесь к врачу.

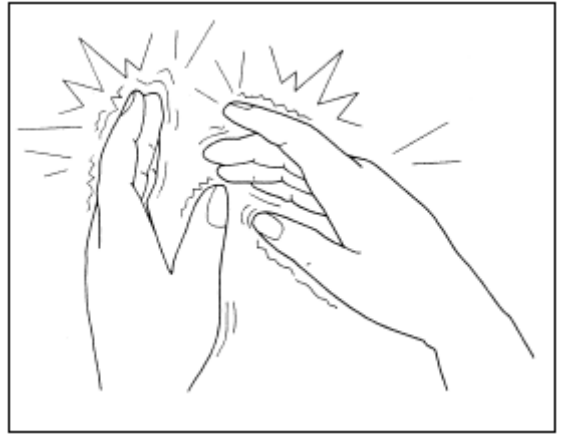

Внимание

- Не выполняйте работы после приема медицинских препаратов. Даже обычные лекарства могут привести к появлению сонливости и отвлекать от работы.
- Запрещается эксплуатировать технику в состоянии алкогольного опьянения.

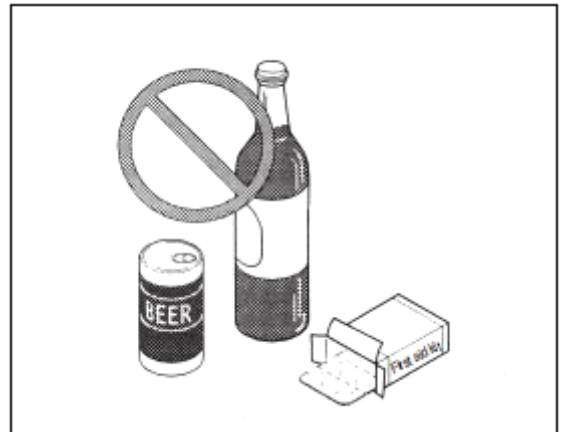

4. Подготовка к эксплуатации

Установка бункера



Внимание

- Установите бункер перед началом эксплуатации.

1. Вставьте фиксаторы бункера между регуляторами высоты переднего ролика. Надавите на бункер до упора.
2. Убедитесь в надежности крепления.

Стойка и демонтаж/установка колес



Внимание

- Ставьте/убирайте стойку, когда машина находится на ровной поверхности, чтобы избежать ее произвольного движения.

1. Возьмитесь за горизонтальную секцию рукоятки левой рукой, удерживая ручку стойки правой рукой, поставьте правую ногу на стойку и нажмите на нее. Не убирайте ногу со стойки.
 2. Нажимая на стойку, потяните ручку вверх и на себя.
- Таким образом, косилка опирается на передний ролик и стойку, а колеса подняты над землей.
 - В таком положении можно выполнять установку/демонтаж колес.

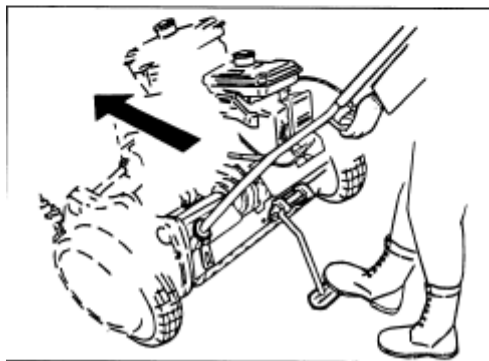
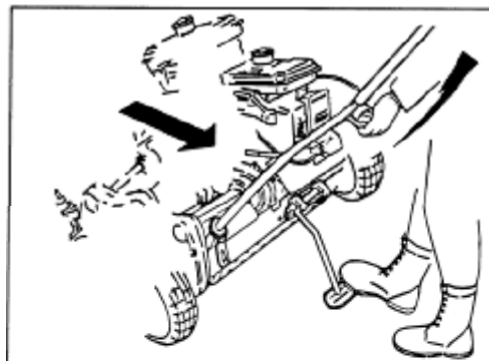
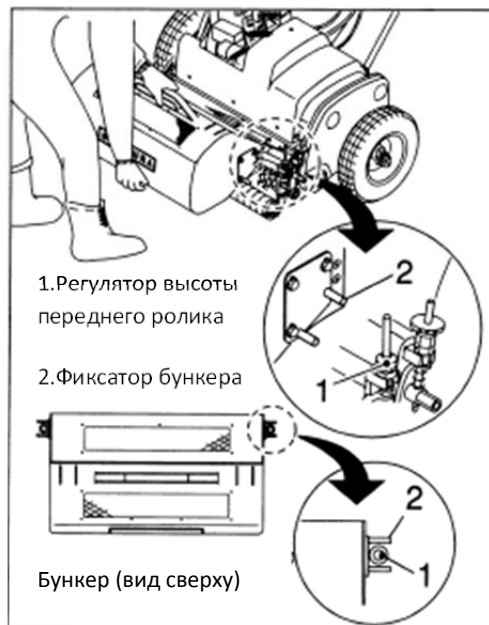

Чтобы убрать стойку:

1. Возьмитесь за ручку стойки правой рукой и нажмите правой ногой на стойку.
 2. Удерживая горизонтальную часть рукоятки левой рукой, плавно толкните косилку вперед обеими руками. Не отпускайте правую ногу со стойки.
 - Стойка поднята, а колеса (задний ролик) опущены на землю.
3. Убедитесь, что колеса (или задний ролик, если колеса сняты) находятся на земле перед тем, как снять правую ногу со стойки, чтобы она вернулась на место.

- Соблюдая порядок действий, указанный выше, убедитесь, что стойка находится в устойчивом положении перед заменой колес.

Демонтаж колес

1. Установите стойку и подложите камень или деревянный брус под передний ролик в качестве ограничителя, чтобы обеспечить неподвижность косилки.
 2. Удерживая колесо одной рукой, нажмите большим пальцем второй руки на фиксатор (до упора), расположенный с внутренней стороны колеса.
 3. Снимите колесо с оси.
 4. Снимите второе колесо и уберите ограничитель из-под переднего ролика. Уберите стойку.
- **Избегайте удара по заднему ролику, чтобы не допустить деформации колесной оси.**

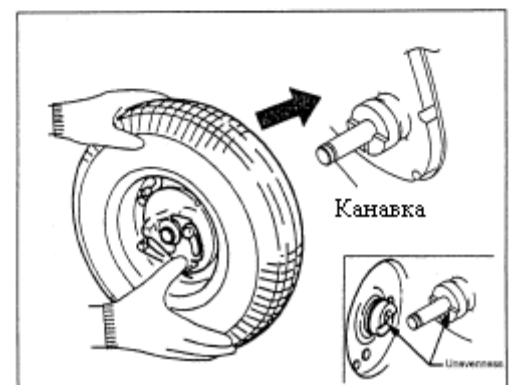
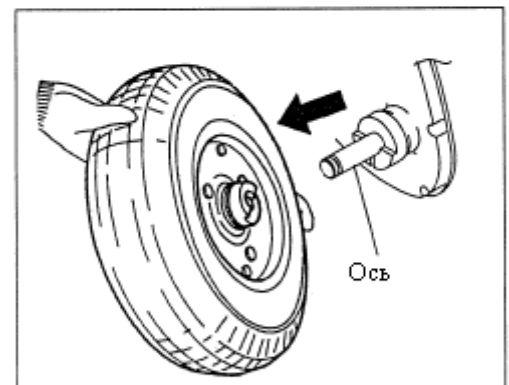
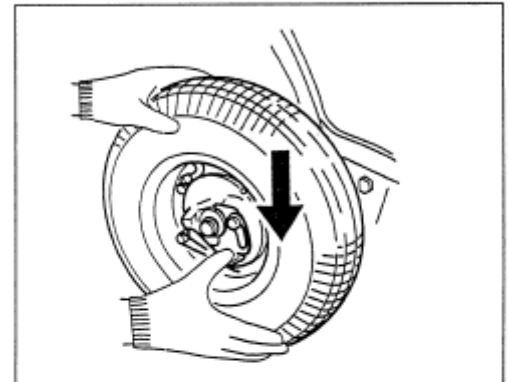
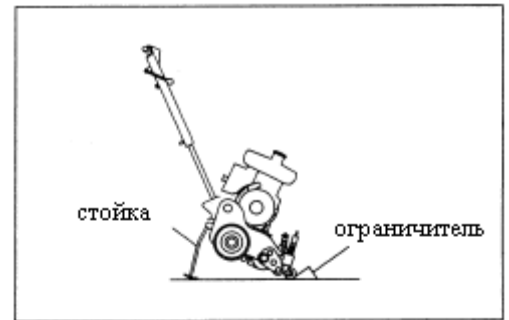

Установка колес

1. Установите стойку и подложите камень или деревянный брус под передний ролик в качестве ограничителя, чтобы обеспечить неподвижность косилки.
2. Удерживая колесо одной рукой, нажмите большим пальцем второй руки на фиксатор (до упора), расположенный с внутренней стороны колеса.
3. Удерживая палец на фиксаторе, поставьте колесо на ось. Отпустите фиксатор и продолжайте надевать колесо на ось, пока не услышите щелчок фиксатора.
4. Установите второе колесо и уберите ограничитель из-под переднего ролика. Уберите стойку.

Топливо



Опасно

- Остановите двигатель перед заправкой топливом.
- Не курите и не допускайте наличия открытого пламени во время заправки.
- Заправку и хранение топлива следует осуществлять в местах, отвечающих соответствующим требованиям противопожарной безопасности.
- Во избежание воспламенения по причине статического заряда не храните топливо в малых объемах в емкостях небольшого размера.
- Протирайте следы пролитого топлива.
- Храните топливо на безопасном расстоянии от рабочего участка.



Внимание

- Используйте обычный неэтилированный бензин.
 - Убедитесь, что топливный фильтр установлен правильным образом.
1. Долейте топливо, когда стрелка на указателе, расположенном на баке, приблизится к отметке «Е».
 1. Поверните крышку бака против часовой стрелки, чтобы открыть ее.
 - **Топливный фильтр расположен в наливной горловине.**
 2. Осмотрите фильтр на предмет загрязнения. При необходимости снимите его и промойте в горячем.
 - **Будьте осторожны, не повредите фильтр.**
 - **Поврежденный топливный фильтр подлежит замене.**
 3. Убедитесь, что фильтр находится в наливной горловине и залейте топливо.
 - **Не заливайте слишком много топлива, чтобы оно не выплескивалось.**
 - **Не снимайте топливный фильтр во время заправки.**

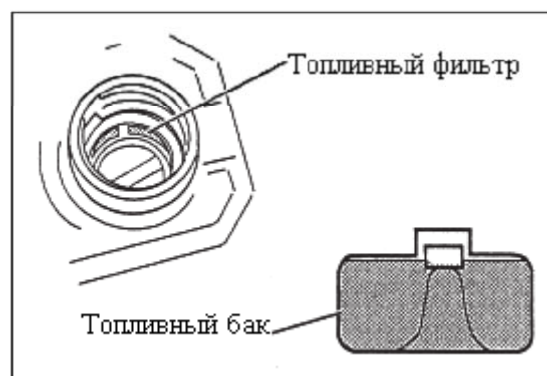
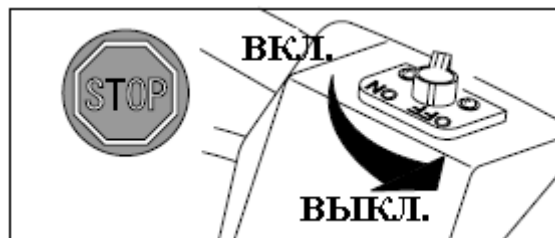

Проверка/замена моторного масла



Внимание

- Заглушите двигатель перед проверкой/заменой масла. Не курите и не допускайте наличия огня.
- Удаляйте следы пролитого масла.
- Не дотрагивайтесь до нагретых поверхностей (двигатель, глушитель) сразу после остановки двигателя.

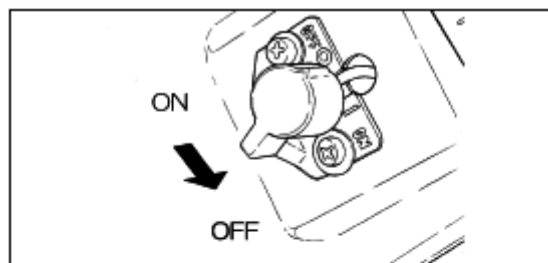

Важно

- На данном оборудовании используется моторное масло API: SE, SAE: 10W-30 или аналоги.
- Выполняйте ежедневную проверку уровня масла перед эксплуатацией.

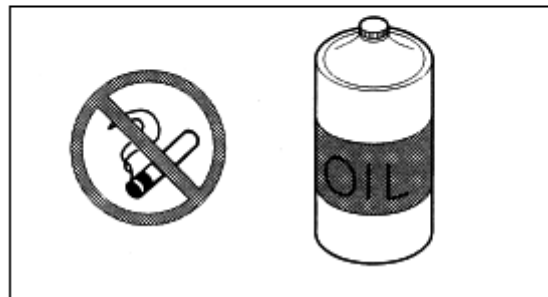

Проверка уровня масла

- Щуп для проверки масла расположен на передней части двигателя.
1. Поставьте косилку на ровную поверхность и подложите под передний ролик какой-либо прочный предмет, чтобы выровнять оборудование.
 - **Убедитесь, что передний ролик надежно закреплен на опорном предмете.**
 2. Поверните ручку щупа против часовой стрелки и извлеките его.
 3. Протрите щуп чистой ветошью и осмотрите масло на ветоши на предмет загрязнения.
 - **Если масло черного цвета или содержит инородные частицы, выполните его замену, даже если время плановой замены не наступило.**
 4. Вставьте щуп в отверстие (не вворачивайте), извлеките его и проверьте уровень масла.
 - **Поддерживайте требуемый уровень масла (около верхней метки на щупе).**
 5. Вставьте щуп в отверстие и заверните его по часовой стрелке.
 6. Удалите следы пролитого масла с помощью сухой ветоши.

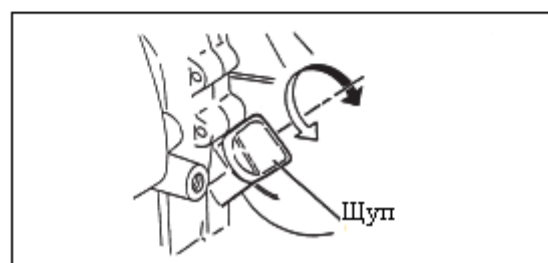
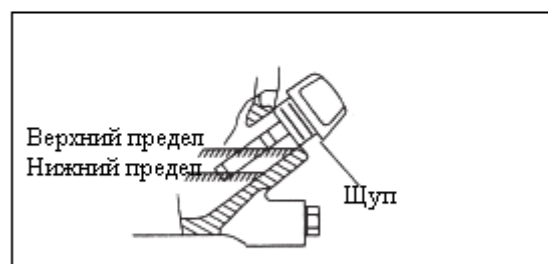
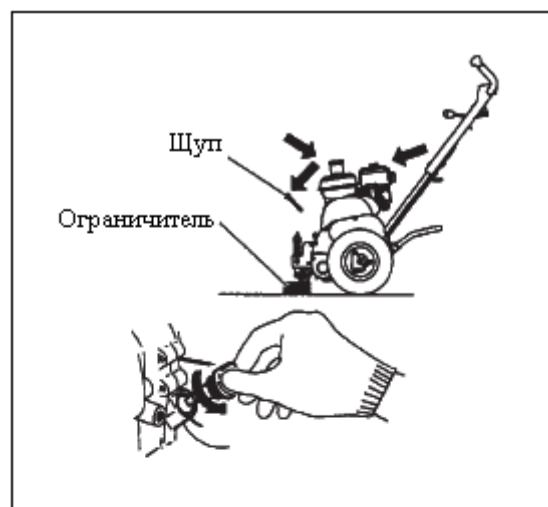

Замена масла

- Слейте моторное масло через сливную пробку, расположенную на задней части двигателя.
 - Выполните первую замену масла через 20 часов эксплуатации. Последующие замены выполняйте через каждые 100 часов работы.
1. Поставьте косилку на ровную поверхность, возьмитесь за рукоятку, поставьте стойку на землю и опустите ее плавно в устойчивое положение.
 2. Поставьте под двигатель емкость под масло.
 - **Объем моторного масла в двигателе составляет 0,6 л.**
 - **Выберите емкость подходящего размера.**
 3. Отверните сливную пробку против часовой стрелки с помощью торцевого ключа.
 - **Масло начнет вытекать из двигателя.**
 - **Чтобы ускорить процесс слива масла, отверните щуп.**
 4. После слива масла поставьте пробку на место и заверните по часовой стрелке.
 5. Удерживая рукоятку, верните косилку в прежнее положение. Удалите следы пролитого масла с помощью чистой ветоши.
 6. Поставьте косилку на ровную поверхность и подложите под передний цилиндр какой-либо прочный предмет, чтобы выровнять оборудование.
 - **Убедитесь, что передний цилиндр надежно закреплен на опорном предмете.**
 7. Извлеките щуп и залейте необходимое количество масла (до верхней метки).
 8. Поставьте щуп на место и заверните его.
 9. Удалите следы пролитого масла с помощью сухой ветоши.

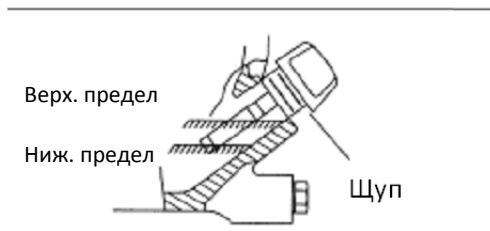
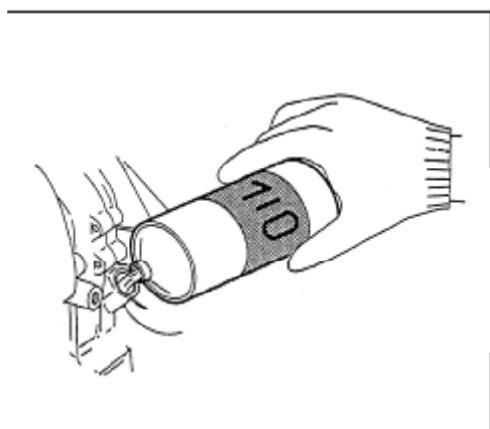
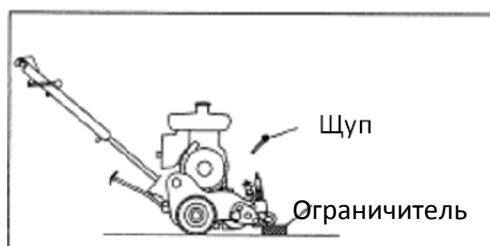
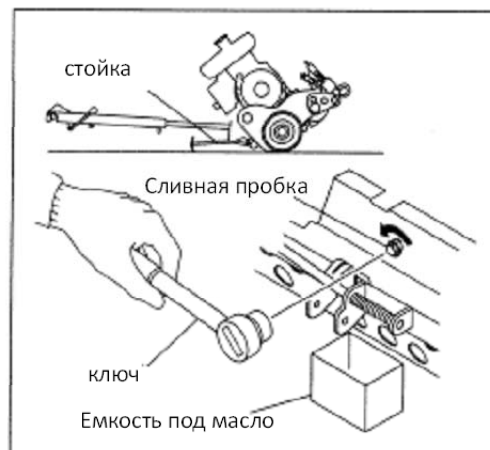

Проверка работы тормоза и муфт сцепления



Внимание

- Перед началом эксплуатации газонокосилки проверьте функционирование тормозов, главной муфты и муфты ножей.
- В случае неисправности одного из этих компонентов эксплуатировать косилку запрещается.

Проверка тормозов

1. Зажмите рычаг тормоза. Если Вы не чувствуете тормозное усилие или тормоз не работает, возможно, что трос порван или заржавел. Обратитесь к представителю **Shibauga** для осмотра и замены троса.
 2. Удерживая рукоятку обеими руками, зажмите и держите рычаг тормоза. Постарайтесь переместить косилку вперед/назад и убедитесь, что она неподвижна.
- Если косилка перемещается, трос тормоза растянут и требует регулировки.

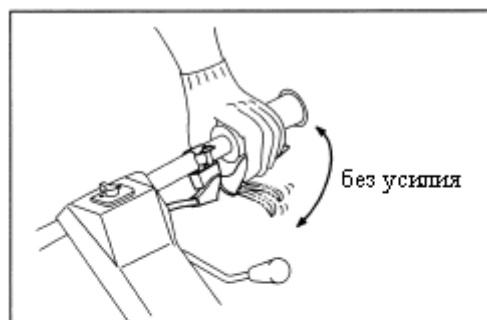

Проверка сцепления

1. Убедитесь, что двигатель не работает. Переместите рычаг сцепления (хода) на себя.
 - При прохождении средней точки хода рычаг должен сам переместиться к оператору.
 - При отсутствии усилия или отказе сцепления (рычаг в положении хода), возможно, что трос муфты порван или заржавел. Обратитесь к представителю **Shibauga** для осмотра и замены троса.
2. Переместите рычаг муфты до конца в положение хода и попытайтесь переместить косилку вперед/назад.
- Если косилка перемещается, трос муфты растянут и требует регулировки.

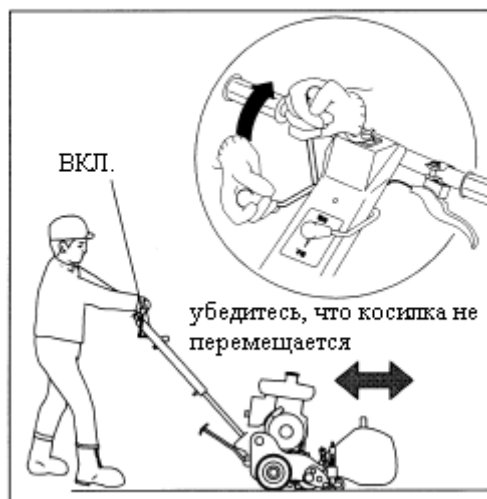

Проверка муфты сцепления ножа

Важно

- При включенном сцеплении задействовать привод барабанного ножа невозможно. Не пытайтесь включить муфту ножа, чтобы избежать повреждения оборудования.
1. Убедитесь, что двигатель не работает. Переместите рычаг муфты сцепления ножа на себя (включено).
 - При отсутствии усилия или отказе сцепления (рычаг в положении хода), возможно, что трос муфты порван или заржавел. Обратитесь к представителю **Shibauga** для осмотра и замены троса.
 2. Откройте переднюю крышку и убедитесь, что штифт рычага расположен параллельно дифференциалу.
 - Если штифт расположен по-другому, трос растянут и требует регулировки.
 - Если рычаг включения барабанного ножа не включается при отключенном сцеплении хода, возьмитесь за рукоятку и потяните за рычаг включения ножа, перемещая косилку вперед и назад.

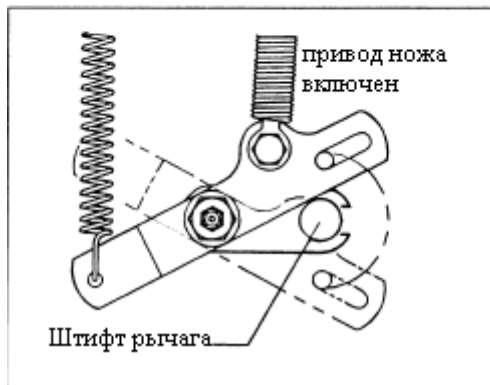
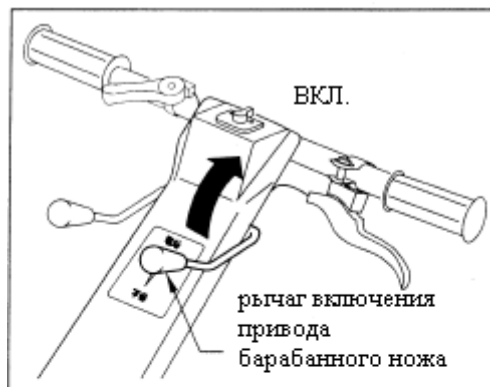

5. Эксплуатация

Запуск и остановка двигателя



Опасно

- Выполняйте запуск двигателя на открытом воздухе.
- Перед запуском убедитесь, что сцепление и привод ножей отключены.
- Установите бункер перед включением двигателя.
- Убедитесь в отсутствии рядом посторонних лиц (5 м спереди, 3 м сзади и по бокам газонокосилки).
- Выполните запуск, только уяснив порядок остановки двигателя.

Запуск двигателя

1. Проверьте работу тормоза и муфты сцепления.
 2. Установите бункер.
 3. Убедитесь, что сцепление и привод барабанного ножа отключены.
 4. Поверните выключатель двигателя в положение «ON».
 5. Откройте топливный кран.
 6. Закройте воздушную заслонку.
- **После первого пуска двигателя, повторно закрывать воздушную заслонку для последующего запуска не требуется.**

Убедитесь в отсутствии посторонних лиц рядом с газонокосилкой

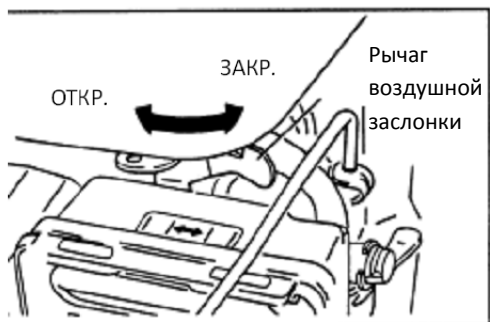
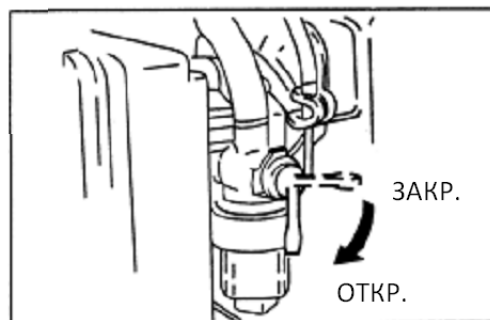
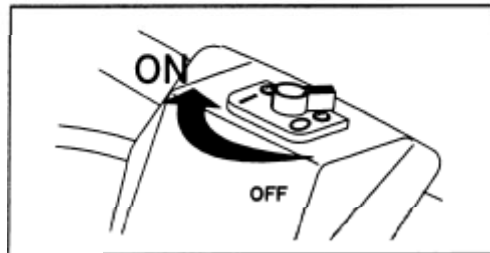

7. Поставьте отметку ▽ на рычаге дросселя в среднее положение между позициями «Н» и «L».
8. Надавите на топливный бак левой рукой для удержания косилки и резко дерните рукоятку шнурового стартера.
 - Если двигатель не запускается после нескольких попыток, обратитесь к представителю **Shibauga**.
 - Не вытягивайте пусковой шнур более, чем на 4/5 его длины.
9. Плавно верните ручку пускового шнура в исходное положение.
10. После пуска двигателя постепенно открывайте воздушную заслонку.
11. Дождитесь прогрева двигателя в течение 2 -3-х минут.

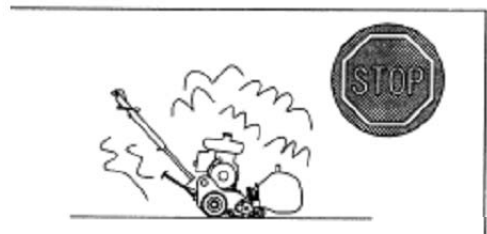
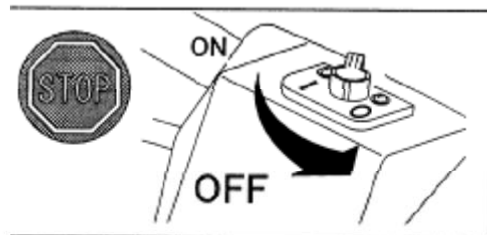

Остановка двигателя

1. Поставьте отметку ▽ на рычаге газа в положение «L».
2. Поставьте переключатель двигателя в положение «OFF».
 - Двигатель остановится. Также его можно остановить, нажав на выключатель.
 - Немедленно заглушите двигатель в экстренном случае.
3. Закройте топливный кран.

Запуск и остановка двигателя (с электростартером)





Опасно

- Выполняйте запуск двигателя на открытом воздухе.
- Перед запуском убедитесь, что сцепление и привод ножей отключены.
- Установите бункер перед включением двигателя.
- Убедитесь в отсутствии рядом посторонних лиц (5 м спереди, 3 м сзади и по бокам газонокосилки).
- Выполните запуск, только уяснив порядок остановки двигателя.

Запуск двигателя

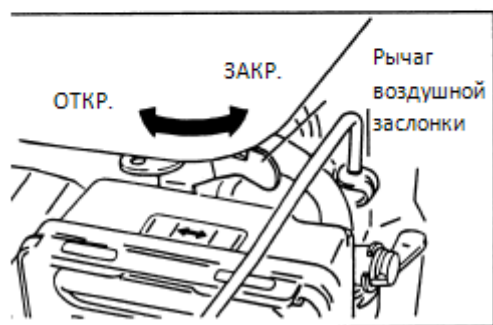
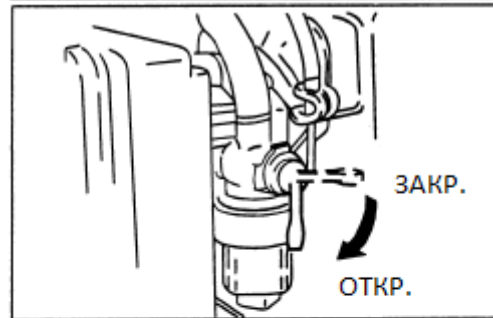
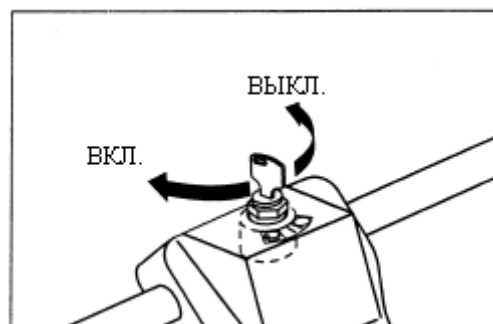
1. Убедитесь, что сцепление и привод барабанного ножа отключены.
 2. Установите бункер.
 3. Откройте топливный кран.
 4. Закройте воздушную заслонку.
- После первого пуска двигателя, повторно закрывать воздушную заслонку для последующего запуска не требуется.



5. Поставьте отметку ▽ на рычаге дросселя в среднее положение между позициями «Н» и «L».
6. Поставьте ключ стартера в положение  .
 - **Электростартер запустит двигатель.**
 - **Не удерживайте ключ в положении пуска дольше 5-ти секунд. Если двигатель не запустился, повторите попытку.**
7. После пуска двигателя постепенно открывайте воздушную заслонку.
8. Дождитесь прогрева двигателя в течение 2 -3-х минут.



Остановка двигателя

1. Поставьте отметку ▽ на рычаге газа в положение «L».
2. Поставьте ключ стартера в положение «O».
 - **Двигатель остановится. Также его можно остановить, нажав на выключатель.**
 - **Немедленно заглушите двигатель в экстренном случае.**
3. Закройте топливный кран.

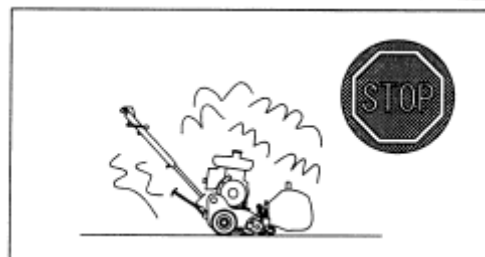
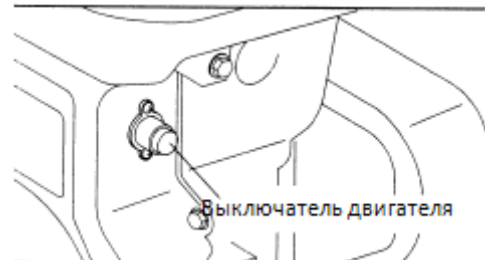
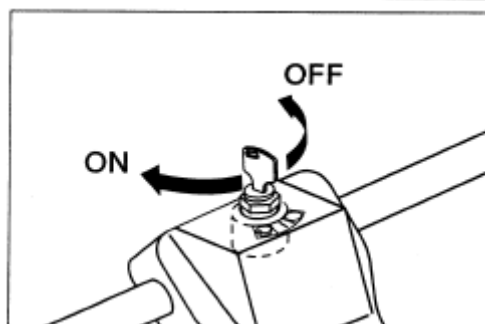

Транспортировки газонокосилки

< Транспортировка с включенным двигателем (своим ходом)>



Внимание

- Убедитесь в отсутствии рядом посторонних лиц (5 м спереди, 3 м сзади и по бокам газонокосилки). Включите сцепление. Косилка начнет движение вперед. Не допускайте её произвольного перемещения.
- Установите бункер перед началом эксплуатации.
- Уясните порядок остановки двигателя и приступайте к транспортировке.



Важно

- Выполнять транспортировку косилки со снятыми колесами разрешается только на участках с травой, чтобы не повредить задний ролик и ось.
1. При необходимости попрактикуйтесь транспортировать косилку с работающим двигателем.
 1. Убедитесь в отсутствии рядом посторонних лиц (5 м спереди, 3 м сзади и по бокам газонокосилки).
 2. Поставьте отметку ▽ на рычаге дросселя в положение между метками «L» и «H»; переместите рычаг барабанного ножа в положение остановки.
 3. Удерживая левую ручку левой рукой, плавно переведите рычаг муфты сцепления в положение хода.
 - После включения сцепления косилка начнет движение.
 - После того, как Вы поймете, что способны управлять косилкой, переместите рычаг дросселя в положение «H» и попрактикуйтесь в работе на высоких оборотах.
 4. Чтобы остановить косилку, переместите рычаг муфты сцепления вперед («OFF»).

Убедитесь в отсутствии рядом посторонних лиц

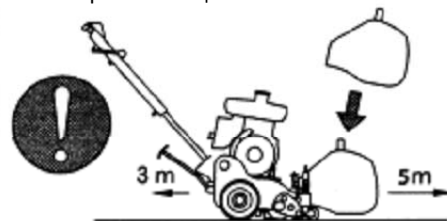

Избегайте произвольного движения машины



Рычаг дросселя

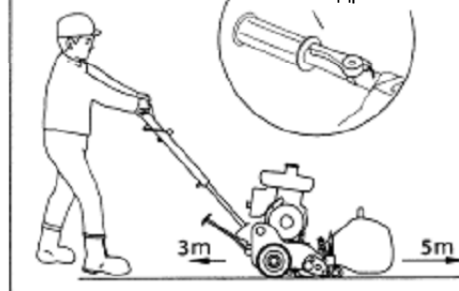

Регулировка оборотов

ВКЛ.

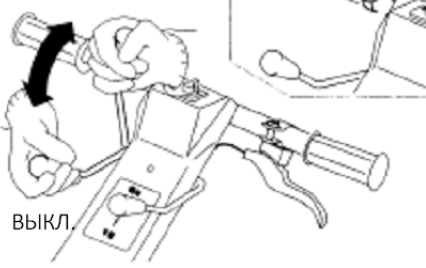

ВЫКЛ.

Перевозка газонокосилки на транспортном средстве



Внимание

- Выполнять погрузку/выгрузку газонокосилки с работающим двигателем запрещено.
- Погрузку/выгрузку должны выполнять двое или более человек. Для облегчения работы используйте рампу (мостки).
- Будьте осторожны, чтобы не уронить оборудование.
- Убедитесь, что во время погрузки/выгрузки за косилкой отсутствуют посторонние лица.



Важно

- Установите на косилку колеса перед выполнением погрузки/выгрузки, чтобы не повредить задний ролик и ось.
1. Не осуществляйте погрузку косилки в одиночку. Во избежание несчастного случая убедитесь, что между мостками и рядом с транспортным средством отсутствуют посторонние лица.
 1. Убедитесь, что двигатель не работает, а муфты сцепления отключены.
 2. Надежно закрепите мостки на транспортном средстве перед погрузкой оборудования. Убедитесь в отсутствии в опасной зоне посторонних лиц.
 3. Убедитесь, что стояночный тормоз транспортного средства находится в рабочем состоянии.
 4. Один из работников, выполняющих погрузку, должен быть в готовности включить тормоз газонокосилки, чтобы избежать ее случайного скатывания.
- **Не подталкивайте газонокосилку снизу.**
 - **После погрузки надежно зашвартите косилку с помощью тросов.**

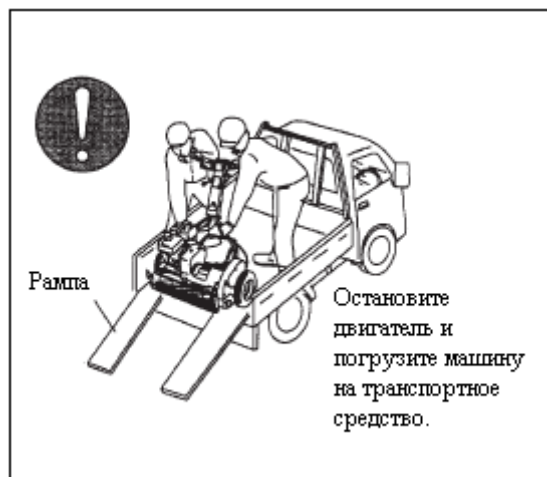

Подготовка к стрижке травы



Внимание

- Установите бункер перед началом выполнения работ.
- Отключите сцепление перед включением барабанного ножа.
- Отрегулируйте режим рабочего барабана с помощью соответствующей ручки.

- Для начала стрижки травы следует включить муфты барабанного ножа и рабочего барабана.
- Муфта барабанного ножа управляет скоростью его вращения.
- Сцепление рабочего барабана приводит его в движение.
- Ножи и рабочий барабан начинают вращаться после включения обеих муфт, а также включения сцепления.

<Включение рабочего барабана>

- Рабочий барабан следует включать перед включением муфты барабанного ножа.
1. По прибытии на рабочее место сначала выберите участок с ровной поверхностью, мягкой почвой и демонтируйте колеса.
 2. Установите бункер и убедитесь, что сцепление отключено, а поблизости отсутствуют посторонние лица. Выполните запуск двигателя.
 - **Поставьте отметку ▽ на рычаге дросселя в положение «L».**
3. Убедитесь, что косилка не двигается вперед, даже если тормоз выключен. Нажмите до упора на переключатель муфты рабочего барабана.
 - **Нажмите на ручку до упора, чтобы установить рабочий барабан в рабочее положение (вращение по часовой стрелке). Чтобы отключить барабан, вытяните ручку до середины. Вытяните ручку до конца, чтобы установить положение обратного хода (против часовой стрелки).**

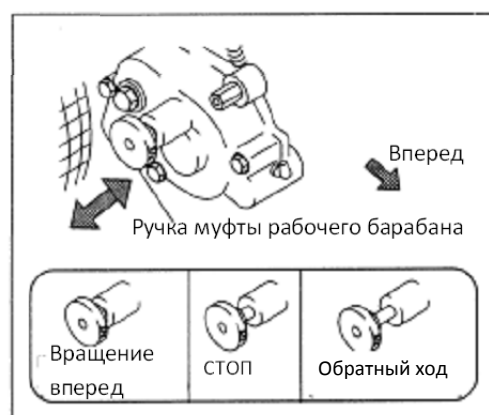
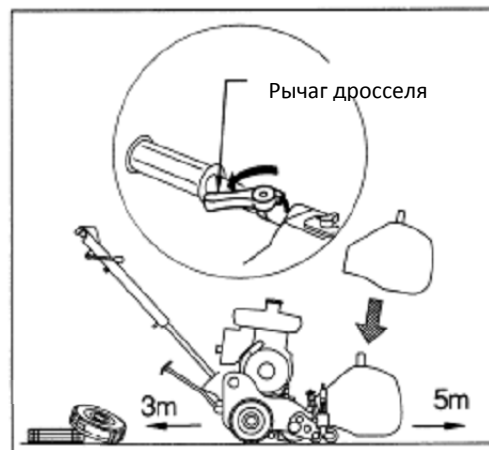
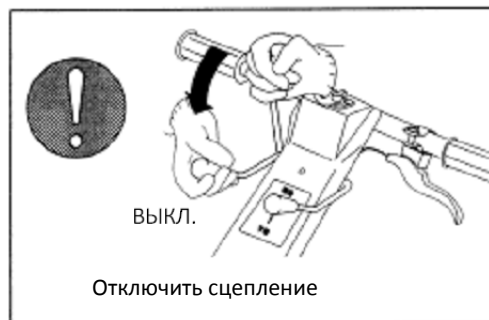

<Включение барабанного ножа>

1. После включения рабочего барабана убедитесь, что косилка неподвижна, а затем переместите рычаг включения барабанного ножа в рабочее положение.



Начало стрижки травы



Внимание

- Установите бункер перед началом эксплуатации.
- Убедитесь в отсутствии рядом посторонних лиц (5 м спереди, 3 м сзади и по бокам газонокосилки).
- Крепко держите косилку за ручки, чтобы не допустить произвольного перемещения оборудования. Косилка начнет движение вперед сразу после включения главной муфты сцепления.
- Займите устойчивое положение.

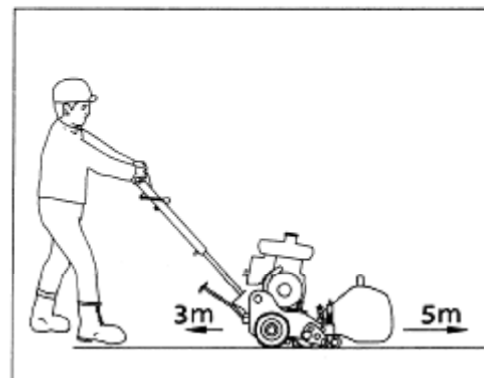

1. Подведите газонокосилку к ровной площадке рядом с рабочим участком, снимите колеса и выполните запуск двигателя.
2. Убедитесь в отсутствии рядом посторонних лиц (5 м спереди, 3 м сзади и по бокам газонокосилки).
 - **Через некоторое время можно переместить рычаг дросселя в положение «Н».**
3. Подведите косилку к участку, с которого начнете работу, переместите рычаг барабанного ножа в рабочее положение, возьмитесь левой рукой за ручку и плавно переместите рычаг сцепления в положение хода.
 - **После включения сцепления косилка начнет движение. Не выпускайте оборудование из рук.**



Стрижка травы



Внимание

- Установите бункер перед началом выполнения работ.
- Отключите сцепление перед включением барабанного ножа.
- Отрегулируйте режим рабочего барабана с помощью соответствующей ручки.

< Движение вперед и выполнение поворотов >

- Наберитесь опыта в управлении газонокосилкой, перед тем как перевести рычаг газа в положение «Н» (полные обороты).
- Данная газонокосилка поставляется с завода с зазором между ножами. Упорный нож выставлен на максимальное дальнейе расстояние, чтобы избежать повреждения при транспортировке. После выполнения работ можно выполнить регулировку, если высота ножей или уровень заточки не отвечает Вашим требованиям.
- Перед началом стрижки травы отрегулируйте высоту рукоятки в соответствии с Вашим ростом.

1. Для выполнения стрижки травы при движении вперед займите положение, как показано на рис. справа.
 2. Приблизившись к краю газона, приподнимите переднюю часть косилки (см. рис.), слегка понизьте обороты и выполните плавный поворот.
 3. При наполнении бункера сначала остановите двигатель, затем снимите бункер и удалите скошенную траву.
- **Выберите место для выгрузки скошенной травы, где исключен риск возгорания.**

Ширина стрижки

С обеих сторон верхней части бункера расположены указатели ширины стрижки.



6. Регулировка

Качество кошения

- Данная газонокосилка поставляется с завода с зазором между упорным и барабанным ножами. Упорный нож выставлен на максимальное дальнейе расстояние, чтобы избежать повреждения при транспортировке. Перед началом работ следует выполнить регулировку этого зазора.
- Если уровень заточки неудовлетворительный, необходимо заточить ножи и выставить требуемый зазор между ножами.
- Если качество кошения не повышается после регулировки зазора, выполните шлифовку барабанного ножа.
- Если после выполнения всех необходимых регулировок и шлифовки качество стрижки остается неудовлетворительным, обратитесь к представителю Shibauga.

<Регулировка ножей>



Внимание

- Перед выполнением регулировки остановите двигатель и отключите муфты сцепления.
- Для поворота ножей используйте специальный инструмент.
- Не дотрагивайтесь до ножей голыми руками.

- Перед началом регулировки ножей разорвите газетный лист на 50 мм полосы.

1. Наклоните косилку назад, пока стойка не коснется земли. Убедитесь, что оборудование неподвижно.

- **Используйте специальный инструмент для вращения ножей. Не трогайте ножи руками.**

2. Вставьте газетные полосы между барабанным и упорным ножом в трех точках (слева, по центру, справа), проверните барабанный нож, чтобы проверить остроту ножей.

- **Если полосы не разрезаются, зазор между ножами слишком большой.**

- **В этом случае проверните регуляторы (правый и левый) упорного ножа, чтобы уменьшить зазор.**

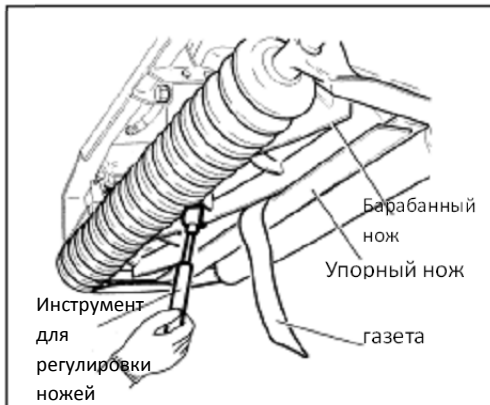
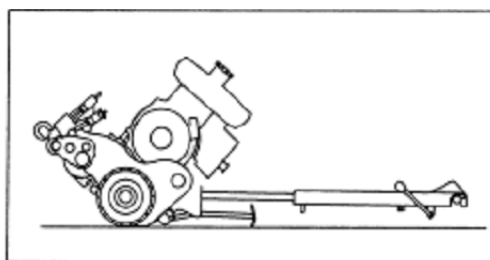

3. Ослабьте затяжку болтов, крепящих регулятор упорного ножа (левый и правый). Поверните регуляторы упорного ножа по часовой стрелке, чтобы уменьшить расстояние между барабанным и упорным ножом.

- При повороте регулятора по часовой стрелке зазор между ножами уменьшается, а при повороте против часовой стрелки – увеличивается.

4. Выполните проверку остроты барабанного ножа с помощью газеты (см. выше).

- Отрегулируйте качество стрижки и проверьте ход барабана.

5. Проверьте уровень заточки ножей.

Затяните болты крепления регулятора упорного ножа.

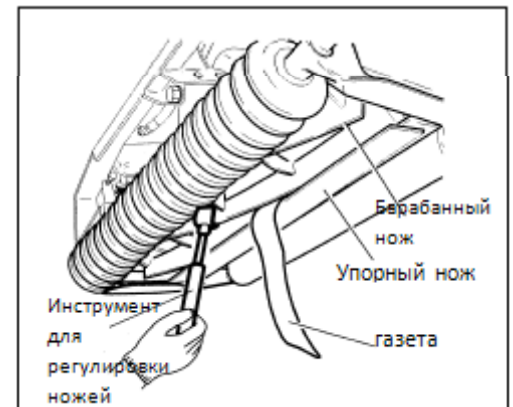
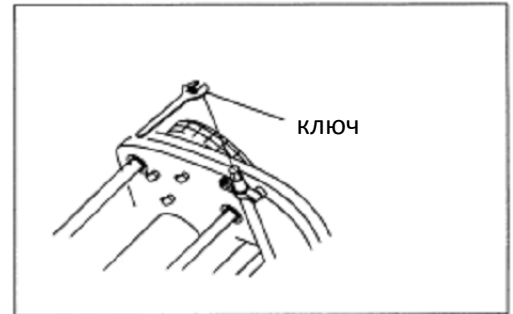
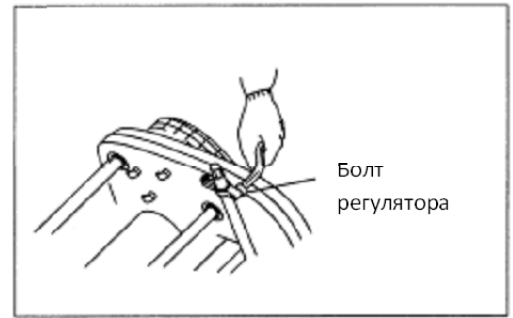

Регулировка высоты ножей



Внимание

- Перед выполнением регулировки остановите двигатель и отключите муфты сцепления.

- Для достижения требуемой высоты стрижки необходимо отрегулировать высоту переднего ролика. Отрегулируйте высоту стрижки и высоту рабочего барабана; скосите небольшой участок, чтобы проверить правильность выбранных настроек.
- Далее описан порядок установки высоты стрижки (5 мм) и высоты рабочего барабана (4 мм).

1. Поверните винты на шаблоне высоты ножей друг к другу (см. рис.).
2. Ослабьте затяжку гайки ближайшего к центру шаблона винта. С помощью линейки установите расстояние в 5 мм между нижней кромкой головки винта и шаблоном. Затяните гайку.
 - **Данная величина составляет высоту стрижки.**
3. Ослабьте затяжку гайки второго винта и установите расстояние в 4 мм. Затяните гайку.
 - **Данная величина составляет зазор между рабочим барабаном и поверхностью земли.**
4. Наклоните косилку назад, чтобы стойка коснулась земли. Убедитесь, что косилка неподвижна.
5. Ослабьте затяжку гаек на регуляторах высоты (правый/левый) переднего ролика.

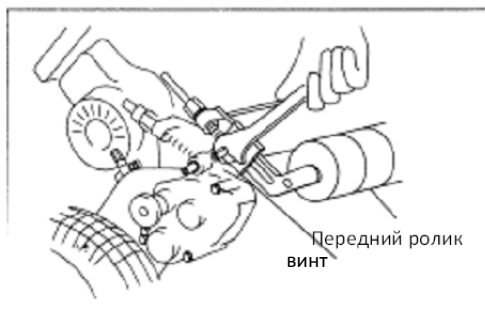
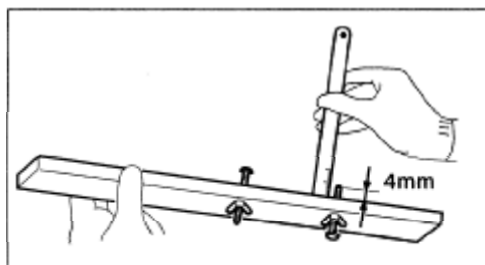
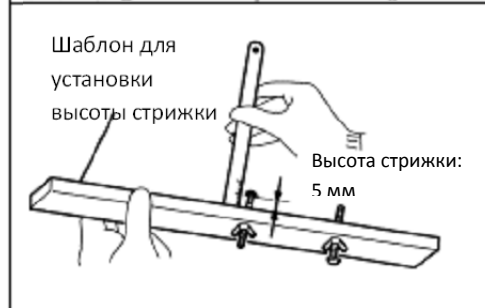
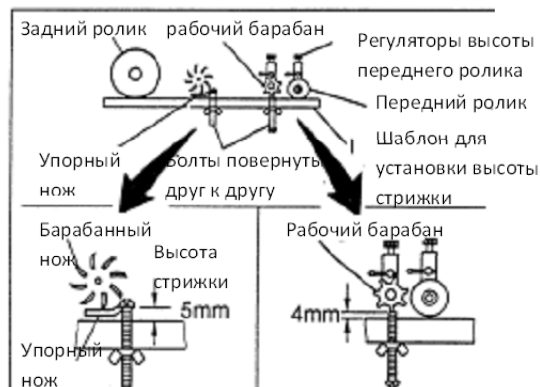

6. Поместите шаблон высоты ножей напротив переднего и заднего ролика, поверните регулятор высоты переднего ролика, чтобы винт, расположенный в центре, встал на одну высоту с нижней поверхностью упорного ножа.
 - **Поверните регулятор высоты переднего ролика по часовой стрелке, чтобы опустить передний ролик, и наоборот.**
7. Отрегулируйте высоту с правой и левой стороны. Когда будет выбрана требуемая высота упорного ножа, затяните гайки.
8. Ослабьте затяжку гаек на регуляторах высоты рабочего барабана.
9. Поместите шаблон высоты ножей напротив части переднего ролика, которая касается земли и заднего ролика, поверните регулятор высоты рабочего барабана, пока выступающая часть винта не совпадет с оконечностью рабочего барабана.
 - **Поверните регулятор высоты рабочего барабана по часовой стрелке, чтобы опустить барабан, и наоборот.**
10. Отрегулируйте высоту с правой и левой стороны. Когда будет выбрана требуемая высота рабочего барабана, затяните гайки.

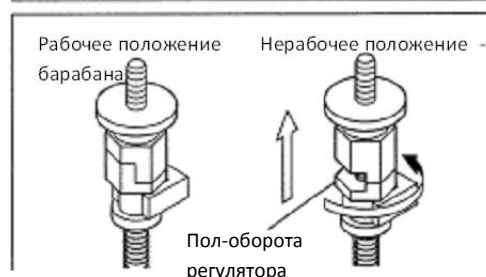
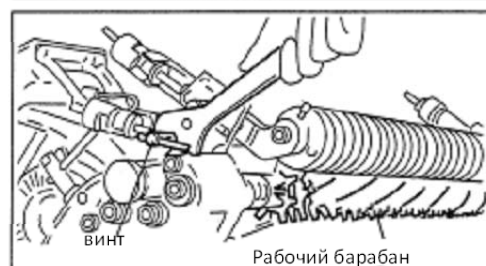
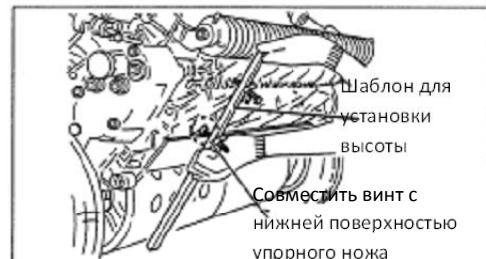

Рабочий барабан

- Если рабочий барабан не используется, его можно поднять на 5 мм.
- Ослабьте затяжку правой и левой гайки, поверните регулятор рабочего барабана на пол-оборота, чтобы поставить его в нерабочее положение (см. рис).
- Установите высоту рабочего барабана.

<Шлифовка ножей>



Внимание

- Перед выполнением шлифовки остановите двигатель и отключите муфты сцепления.
- Будьте осторожны во время выполнения шлифовки ножей.
- Наносите шлифовальную пасту с помощью щетки.



Важно

- Используйте шлифовальную пасту, рекомендованную Shibauga (№180 – 220) или шлифовальный графит под таким же номером.
- Не наносите шлифовальную пасту на затупленные участки ножей.

1. Наклоните косилку назад, чтобы она встала на стойку.
2. Поставьте шлифовальную машину на ровную поверхность и убедитесь, что ее ось расположена на необходимой высоте.
3. Зафиксируйте шлифовальную машину и установите необходимую высоту V-образной части оси машины.
- **Поставьте стойки с обеих сторон переднего ролика.**
4. Наклоните косилку назад, чтобы расположить передний цилиндр на V-образную часть и надежно закрепите ось шлифовальной машины на валу с барабанного ножа.

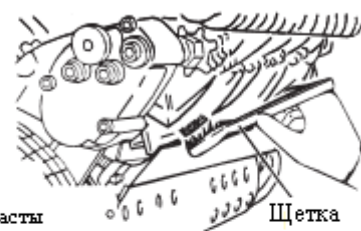

Для нанесения шлифовальной пасты используйте щетку

Щетка



Газета



Смешать шлифовальную пасту с маслом (моющим средством) в пропорции 3:4

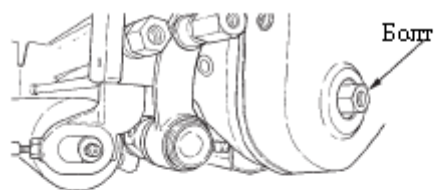

Болт

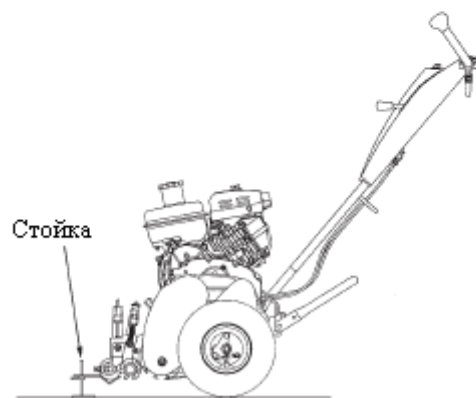

Стойка

Ось шлифовальной машины

Ось ножей



Направление вращения

5. Вставьте газетный лист между барабанным и упорным ножом и проверните ось для проверки качества резания. Отметьте с помощью мела участки наилучшего качества резания.
6. Равномерно нанесите с помощью щетки пасту на поверхность, отмеченную мелом. Включите шлифовальную машину для вращения ножей в обратном направлении резания (по часовой стрелке).
 - Шлифовка осуществляется в результате трения ножей.
 - Во избежание повреждения режущей поверхности не допускайте плотного контакта ножей во время шлифовки.
7. Нанесите шлифовальную пасту на участки, не отмеченные мелом. Выполните шлифовку.
8. После шлифовки нанесите последний слой пасты на ножи, прокручивая их по часовой стрелке (в направлении противоположном рабочему).
9. По окончании работы промойте ножи водой, чтобы удалить следы пасты.

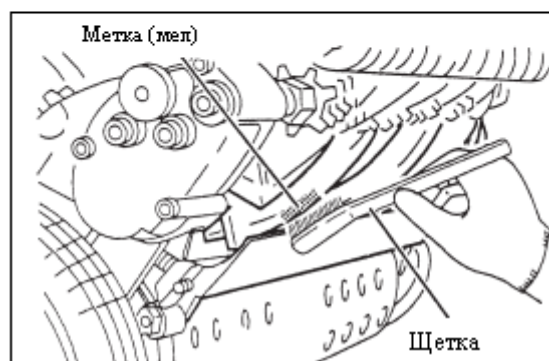
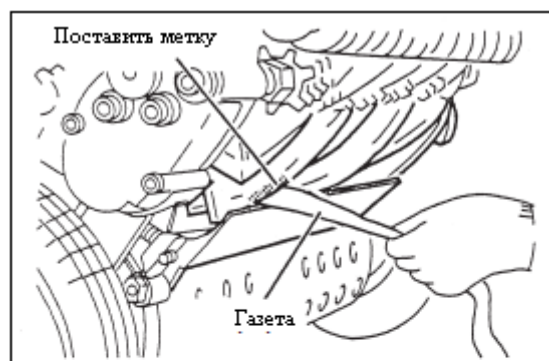

Регулировка прочих узлов и механизмов

Двигатель

- Регулировка частей двигателя (карбюратора) должна выполняться в официальном сервисном центре Shibaura.

Тормоз



Внимание

- Перед выполнением регулировки тормоза остановите двигатель и отключите муфты сцепления.
- После выключения двигателя дождитесь его остывания.

- Поверните установочный винт на передней крышке против часовой стрелки, чтобы ослабить его затяжку, и поднимите крышку.
- Ослабьте затяжку стопорной гайки троса тормоза с помощью ключа.
- Выполните регулировку (регулирующая гайка). Убедитесь, что колеса неподвижны при включенном тормозе.
- Затяните стопорную гайку для фиксации длины тормозного троса.
- Также длину троса можно отрегулировать со стороны крепления к рычагу тормоза.
- Закройте переднюю крышку и затяните установочный винт.
 - После регулировки выполните проверку работы тормоза.
 - Удостоверьтесь, что тормоз не работает при опущенном рычаге.

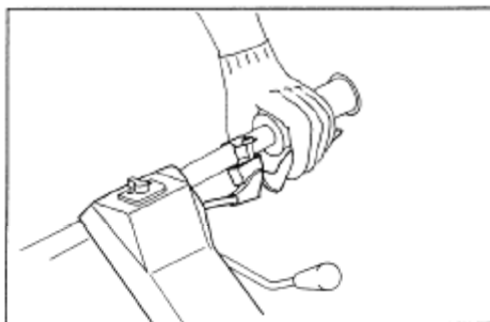
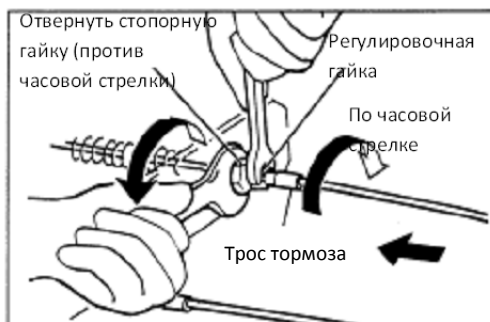
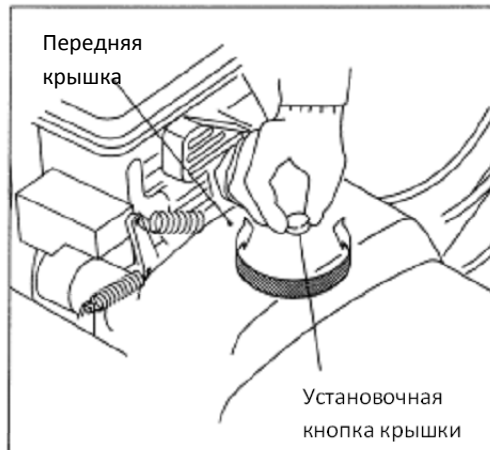

<Регулировка сцепления>



Внимание

- Перед выполнением регулировки остановите двигатель и отключите муфты сцепления.
- После выключения двигателя дождитесь его остывания.

1. Поверните установочный винт на передней крышке против часовой стрелки, чтобы ослабить его затяжку, и поднимите крышку.
2. Ослабьте затяжку стопорной гайки троса сцепления с помощью ключа.
3. Выполните регулировку длины троса с помощью гайки.
 - При повороте регулировочной гайки по часовой стрелке провисание троса увеличивается.
4. Зажмите рычаг сцепления и проверьте результат регулировки.
5. Закройте переднюю крышку и затяните установочный винт.
 - После регулировки выполните проверку работы сцепления.
 - Поставьте сцепление в положение «Стоп». Потяните за рукоятку шнурового стартера. Если косилка не двигается, сцепление отключено.
6. Регулировку троса сцепления также можно выполнить, используя крепление троса на задней части рукоятки.

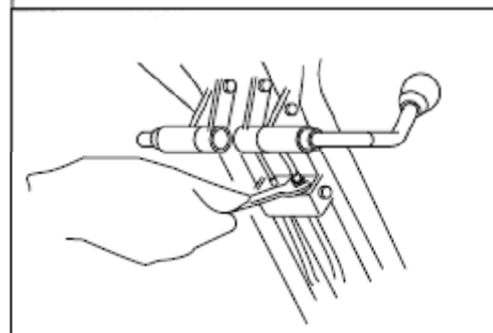
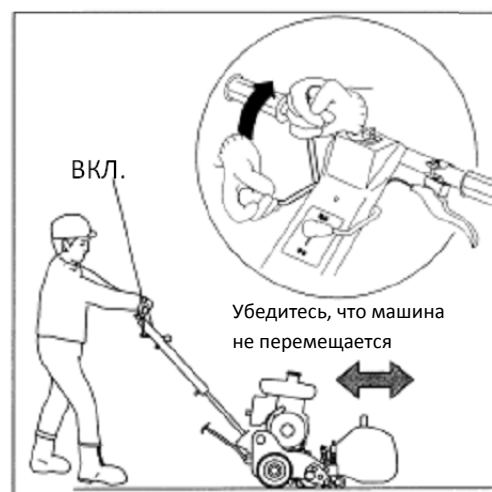
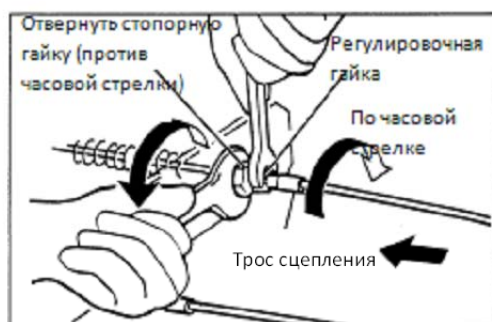
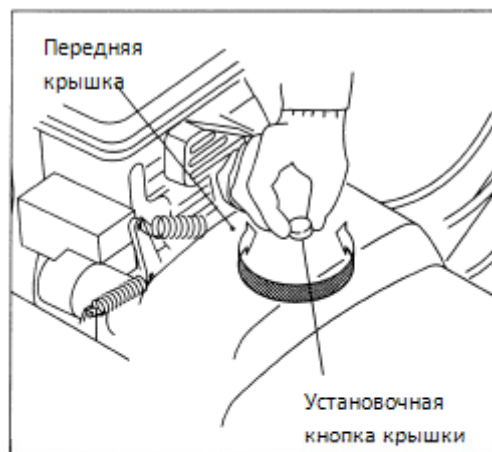

<Регулировка привода барабанного ножа>



Внимание

- Перед выполнением регулировки остановите двигатель и отключите муфты сцепления.
- После выключения двигателя дождитесь его остывания.

1. Поверните установочный винт на передней крышке против часовой стрелки, чтобы ослабить его затяжку, и поднимите крышку.
2. Ослабьте затяжку стопорной гайки троса барабанного ножа с помощью ключа.
3. Выполните регулировку троса (поворачивайте регулировочную гайку).
4. Зажмите рычаг сцепления и проверьте результат регулировки.
5. Закройте переднюю крышку и затяните установочный винт.
 - **После регулировки выполните проверку работы муфты барабанного ножа.**

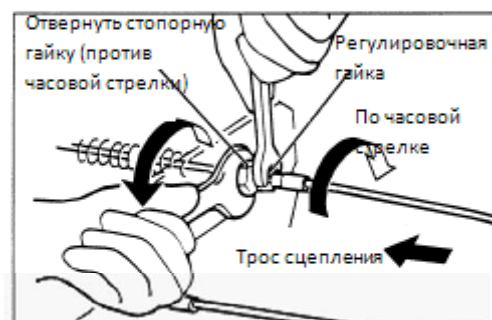
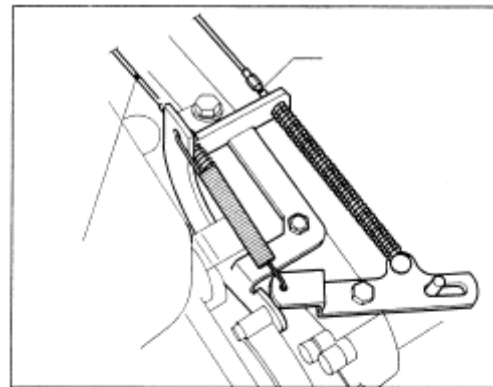

<Регулировка высоты рукоятки>

1. Выполните регулировку высоты рукоятки перед началом эксплуатации.
2. Ослабьте затяжку установочных болтов рукоятки с обеих сторон.
3. Выберите требуемую высоту рукоятки и затяните болты.
 - **При возникновении проблем с регулировкой высоты рукоятки обратитесь к представителю Shibaura.**



7. Техническое обслуживание

Осмотр и замена свечей зажигания



Внимание

- Избегайте курения и наличия источников огня во время осмотра/замены свечей зажигания.

Проверяйте состояние свечи зажигания через каждые 50 часов эксплуатации. Выполняйте замену при затрудненном пуске двигателя.

1. Снимите наконечник провода свечи зажигания.
2. Отверните свечу с помощью специального ключа (против часовой стрелки).
3. Удалите нагар со свечи с помощью проволочной щетки.
 - **Зазор между электродами свечи должен составлять 0,6 – 0,7 мм.**
4. Вверните свечу зажигания в исходное положение по часовой стрелке с помощью ключа. Поставьте наконечник провода на место.
 - **Для замены используйте свечи зажигания BP2HS.**

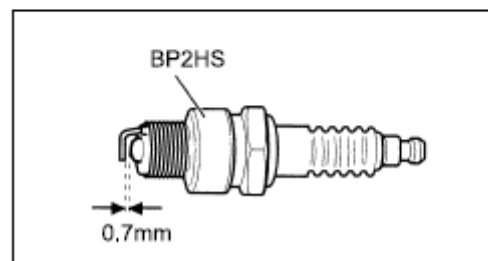

Чистка оборудования



Внимание

- Очищайте ребра охлаждения двигателя каждый день после эксплуатации, чтобы не допустить перегрева.
- Дождитесь остывания двигателя перед выполнением очистки.



Важно

- Не мойте водой нагретые до высокой температуры детали (ребра охлаждения и глушитель). В противном случае части двигателя могут получить повреждения.
- Выполняйте чистку оборудования после каждой эксплуатации. Мусор (скошенная трава) прилипает к ребрам охлаждения и может стать причиной возгорания.
- Удаляйте мусор с помощью щетки. При необходимости используйте воду. После завершения работы протрите очищенную поверхность и дождитесь ее высыхания.

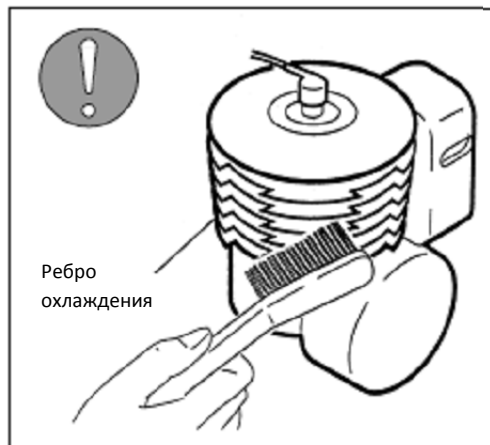

Чистка воздушного фильтра

- Воздушный фильтр подлежит очистке каждые 50 часов эксплуатации.
- В случае загрязнения или деформации фильтрующего элемента закажите новый.

1. Снимите кожух фильтра.
2. Снимите фильтрующий элемент, промойте его в керосине или нейтральном моющем средстве и дайте ему высохнуть. Обмокните элемент в моторное масло и отожмите перед установкой.
3. Обстучите элемент о твердую поверхность, чтобы удалить грязь и пыль. Очистите внутреннюю поверхность фильтра сжатым воздухом.
4. Поставьте элемент на свое место и закройте кожух фильтра.

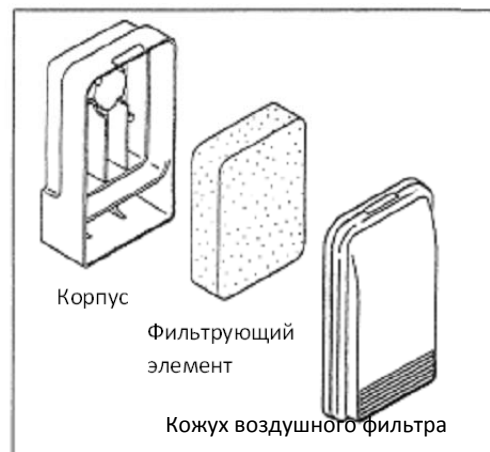

Чистка топливного фильтра



Внимание

- Остановите двигатель перед очисткой фильтра. Избегайте курения и наличия источников огня.
- Дождитесь остывания двигателя перед выполнением очистки.
- Обеспечьте достаточную вентиляцию.
- Удалите следы пролитого топлива.



- Выполняйте проверку фильтра ежедневно; очищайте его каждые 200 часов эксплуатации.
- Немедленно удаляйте осадки, образующиеся в фильтре, независимо от периодичности очистки.

1. Закройте топливный кран.
2. С помощью ключа поверните выступающую снизу фильтра часть против часовой стрелки. Снимите ее.
- **Отсоединяйте фильтр медленно, поскольку в отстойнике находится топливо.**
3. Слейте топливо в емкость, затем промойте отстойник, фильтр и прокладку в этом топливе.
- **Если осадок не удаляется, дождитесь, пока детали отмокнут в топливе.**
4. Установите фильтр, прокладку и отстойник на свои места. Удалите потеки топлива.



Демонтаж аккумуляторной батареи (модель с электростартером)



Опасно

- Выполнять подзарядку замерзшей АКБ запрещается.
- Не допускайте замыкания клемм АКБ.
- Избегайте наличия источников огня рядом с батареей.



Внимание

- Электролит содержит разбавленную серную кислоту, токсичную для человека.
- Надевайте защитные очки и резиновые перчатки при обращении с АКБ.
- При попадании электролита на кожу или в глаза промойте пораженный участок большим количеством воды и обратитесь к врачу.



Важно

- Прочитайте инструкцию к АКБ перед выполнением подзарядки.
- Демонтируйте АКБ перед выполнением подзарядки.

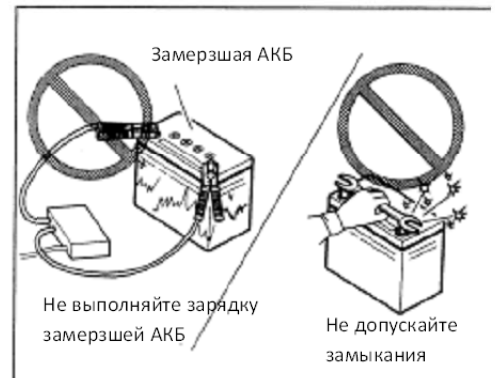

<Порядок демонтажа АКБ>

1. Поставьте выключатель двигателя в положение «О». Отверните крепежные болты и гайки на клеммах АКБ.
2. В первую очередь отсоедините провод черного цвета (отрицательный), а затем провод красного цвета (положительный).
 - **Во время установки АКБ в первую очередь подсоединяйте провод красного цвета (положительный), чтобы избежать короткого замыкания.**
3. Отверните двойные гайки, крепящие батарею и снимите её.



Монтаж/демонтаж барабанного ножа



Внимание

- Остановите двигатель перед демонтажем/установкой ножа.
- Надевайте рабочие перчатки.

<Демонтаж ножей>

- **Снимите транспортные колеса.**
1. Поверните регуляторы упорного ножа на пол-оборота против часовой стрелки, чтобы создать зазор между ножами.
 - 2.
 3. Подложите под барабанный нож деревянный брус, чтобы избежать его контакта с передним и задним роликом. Подвигайте рукоятку вверх и вниз, чтобы ножи легли на брус.
 4. Отверните три болта М8 на крышке режущей части и снимите ее и переднюю крышку.
 5. Отверните два болта М6 и снимите кожух (левое крыло и вал барабанного ножа).
 6. Отверните болт, крепящий шестерню вала барабанного ножа, и демонтируйте шестерню.
 7. Отверните четыре болта М8, крепящих нож.
 8. Отверните гайку пластины вычесывателя (на внешней стороне левой рамы). Снимите рабочий барабан, вытянув его влево.
 9. Отверните гайку, крепящую коробку вычесывателя, и снимите коробку.
 10. Отверните три болта М8, крепящих нож с правой стороны, с помощью ключа.

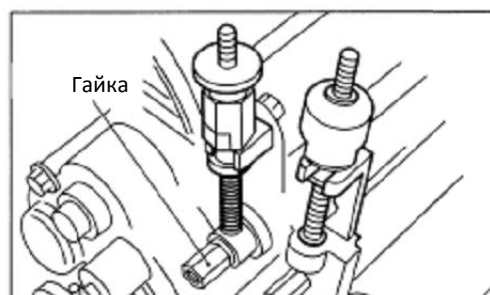
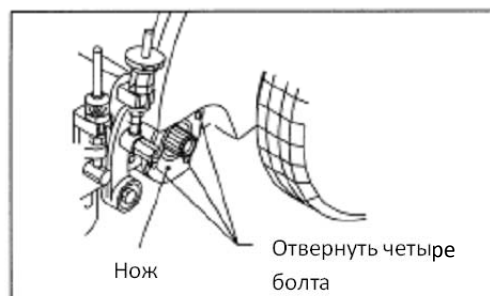
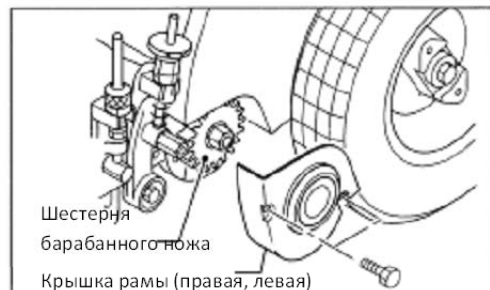

<Монтаж ножей>

Установите и выровняйте ножи справа и слева вала барабана.

1. Поставьте под барабанный нож деревянный брус.
2. Надавите на рукоятку и переместите косилку с поднятым передним роликом. Отпустите рукоятку, чтобы совместить ножи.
3. Установите опору упорного ножа в порядке обратном указанному в пп. 10, 9, 8 (см. предыдущую страницу).

Длительное хранение



Внимание

- Не оставляйте косилку в месте хранения горюче-смазочных материалов и рядом с источниками огня.

<Двигатель>

- При постановке косилки на хранение в течение 60 или более суток выполните нижеуказанные требования.
1. Слейте топливо из бака через наливную горловину.
 - **Храните топливо в емкостях, отвечающим требованиям пожарной безопасности.**
 2. Снимите фильтр и откройте топливный кран.
 - Топливо можно слить.
 3. Поставьте фильтр на место.
 4. Поместите емкость под поплавковую камеру карбюратора и отверните болт, расположенный на днище карбюратора.
 - **Топливо из поплавковой камеры начнет вытекать из отверстия.**
 5. После слива закройте топливный кран.
 6. Поставьте болт на место и заверните его.
 7. См. раздел «Замена моторного масла». Выполните указания, приведенные в разделе.
 8. Потяните за ручку шнурового стартера, пока не почувствуете сопротивление (сжатие).
 9. Протрите все части оборудования, накройте косилку и поставьте на хранение в помещение с низкой влажностью.

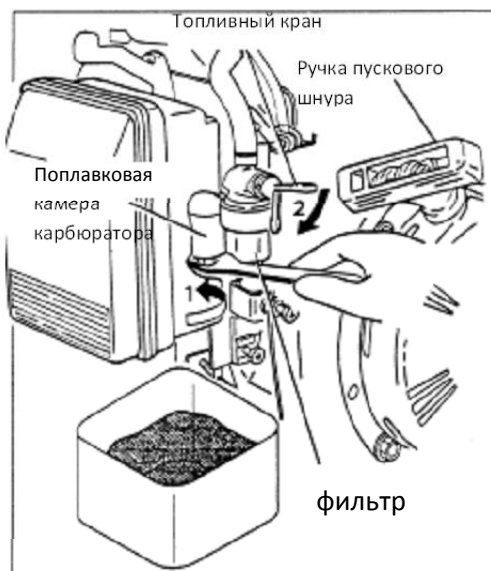
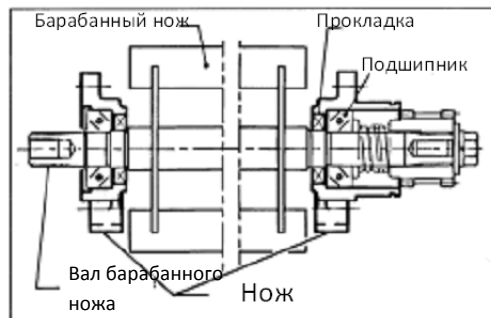

<Косилка>

1. Нанесите смазку на ножи.
 2. Протрите оборудование сухой ветошью. Проверьте состояние техники.
- **Во избежание ржавления нанесите краску на незащищенную поверхность.**

Смазка



Внимание

- Используйте свежую консистентную смазку

- На схеме показаны точки нанесения смазки. Периодичность: 15 дней эксплуатации.

Стрелками показаны пресс-масленки (точки ввода смазки).

Особое внимание стоит уделять точкам, обозначенным знаком*.

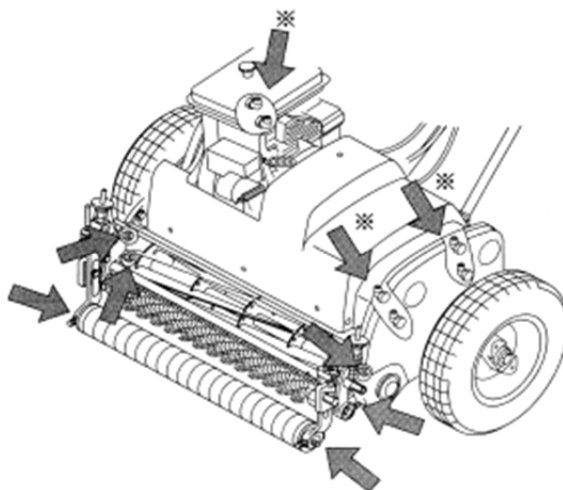

Важно

- Для крепления промежуточной шестерни на правой раме болт следует поворачивать против часовой стрелки.

8. Устранение неисправностей

При возникновении проблем, не описанных в таблице, приведенной ниже, выполните регулировку, указанную ранее. Если проблема не устраняется, обратитесь к официальному дилеру.

Неисправность	Причина	Подробнее	Устранение
Двигатель не запускается	<ul style="list-style-type: none"> Топливо не поступает в двигатель. В камеру сгорания поступает недостаточное количество топлива. Слабый поток топлива 	<ul style="list-style-type: none"> Отсутствует топливо в баке. Топливный кран закрыт. Загрязнение фильтра. Другие причины. 	<ul style="list-style-type: none"> Залить топливо. Открыть кран. Прочистить/заменить фильтр. Обратиться в сервисный центр.
Трудности при запуске двигателя	<ul style="list-style-type: none"> Свеча зажигания не производит искру. Загрязнение топлива. 	<ul style="list-style-type: none"> Двигатель отключен. Неправильный зазор свечи. Нагар на свече. Повреждение свечи. Загрязнение топлива. Другие причины. 	<ul style="list-style-type: none"> Включить переключатель. Отрегулировать зазор между электродами (0,6-0,7 мм). Проверить/заменить свечу. Заменить свечу. Заменить топливо. Обратиться в сервисный центр.
Падение мощности двигателя и перебои в работе	<ul style="list-style-type: none"> Недостаточная компрессия. Другие причины. Перегрев и детонация. 	<ul style="list-style-type: none"> Плохое крепление свечи зажигания. Плохое крепление головки цилиндров. Загрязнение ребер охлаждения. Нагрузка на двигатель превышает допустимые пределы. Свеча зажигания с неподходящими параметрами. Другие причины. 	<ul style="list-style-type: none"> Затянуть свечу. Затянуть головку. Обратиться в сервисный центр. Удалить грязь и траву. Снизить нагрузку. Заменить свечу зажигания. Обратиться в сервисный центр.
Неустойчивая работа двигателя	<ul style="list-style-type: none"> Слабый поток топлива. Проникновение воздуха через всасывающий трубопровод. Плохая регулировка карбюратора. Другие причины. 	<ul style="list-style-type: none"> Засор фильтра. 	<ul style="list-style-type: none"> Прочистить топливопровод. Обратиться в сервисный центр. Обратиться в сервисный центр.
Обороты двигателя не растут	<ul style="list-style-type: none"> Недостаточный объем воздуха. Проблемы с выхлопом отработавших газов. Слабый поток топлива. Перегрев двигателя. 	<ul style="list-style-type: none"> Загрязнение воздушного фильтра. Засор глушителя или выхлопной трубы. Засор топливного фильтра. Повреждение свечи зажигания. Нагрузка превышает допустимые пределы. Другие причины. 	<ul style="list-style-type: none"> Очистить или заменить воздушный фильтр. Выполнить очистку. Очистить или заменить. Снизить нагрузку. Обратиться в сервисный центр.
Большой расход топлива (черный цвет выхлопа)	<ul style="list-style-type: none"> Неполное сгорание по причине недостаточного объема воздуха. Неполное сгорание по причине плохого качества топлива. Другие причины. 	<ul style="list-style-type: none"> Загрязнение воздушного фильтра. Загрязнение топлива. 	<ul style="list-style-type: none"> Очистить или заменить. Заменить топливо. Обратиться в сервисный центр.
Большой расход смазочных материалов (белый цвет выхлопа)	<ul style="list-style-type: none"> Сгорание масла. 	<ul style="list-style-type: none"> Чрезмерное количество масла в картере. Другие причины. 	<ul style="list-style-type: none"> Залить требуемый объем масла. Обратиться в сервисный центр.

9. Особенности/технические характеристики/модели/принадлежности/дополнительное оборудование

Технические характеристики

Модель	22" косилка	26" косилка	Косилка «Т»
	GM222-A9	GM262-A9	TS262-S
Двигатель	Robin EH17-2B		
Рабочий объем	172 см ³		
Максимальная мощность	4,4 кВт/2000 об/мин		
Топливо	Неэтилированный автомобильный бензин		
Емкость топливного бака	3,6 л		
Тип смазки	Автомобильное моторное масло		
Объем смазки	0,65 л		
Система зажигания	Бесконтактное магнето		
Свеча зажигания	BP2HS (зазор: 0,7 мм)		
Система пуска	Ручная		
Регулировка высоты стрижки	2,0 мм (с тонкими ножами) – 30 мм		
Колеса	3.00/3.25-6,4 PLY (давление: 2,5 кг/см ²)		
Ширина стрижки	560 мм	660 мм	
Производительность	2500~3000 м ² /ч	2900~3400 м ² /ч	
Габариты	870 (Ш) x 880 (В) x 1320 (Д)	956 (Ш) x 880 (В) x 1320 (Д)	
Вес	96 кг	102 кг	

*Характеристики могут быть изменены без предварительного уведомления.

Модели

модель	Без АКБ	САКБ	вычесыватель	щетка	Барабанный нож			Упорный нож	
					7 ножей	9 ножей	11 ножей	3.5	4.5
GM222-A9	○					○		○	
GM222-A11	○						○	○	
GM222B-AC9	○		○			○		○	
GM222B-AC11	○		○				○	○	
GM222B-AD9	○			○		○		○	
GM222B-AD11	○			○			○	○	
GM222BS-AD11		○		○			○	○	
GM262-A9	○					○		○	
GM262-A11	○						○	○	
GM262B-AC9	○		○			○		○	
GM262B-AC11	○		○				○	○	
GM262B-AD9	○			○		○		○	
GM262B-AD11	○			○			○	○	
GM262BS-AD11		○		○			○	○	
TS262-S	○				○				○
TS262B-C	○		○		○				○
TS262-C	○			Только ролик	○				○
TS262-S9	○					○			○



Аксессуары

Инструмент для установки ножей	1	Свечной ключ	1
Шаблон для установки высоты стрижки	1	Бункер (с крепежом)	1
Ключ под болт (6,5)	1	Руководство по эксплуатации (перечень запчастей)	1

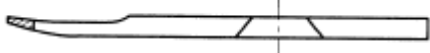
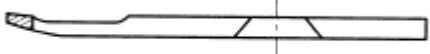

Дополнительное оборудование

- Для приобретения шлифовального станка обратитесь к официальному дилеру.

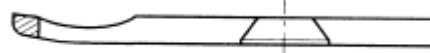
< Упорные ножи >

<i>Тип ножа</i>	<i>Форма ножа</i>	<i>Высота стрижки</i>
Нож тонкий (2,5) (Tournament)		2,5 ~ 3,5 мм
Нож тонкий (3,0)		3,0 ~ 4,0 мм
Нож стандартный (3,5)		3,5 ~ 4,5 мм
Нож толстый (4,5)		5,0 мм ~

Опора упорного ножа

<i>Тип опоры</i>	<i>Форма</i>	<i>Применение</i>
Стандартная (8,5)		
Дополнительная (4,0)		Предотвращение неровной стрижки
Дополнительная (12,5)		Равномерная стрижка



Ishikawajima-Shibaura Machinery Co., Ltd.

TURF CARE EQUIPMENT DIVISION

Matsumoto Office: 1-1-1 Ishishiba, Matsumoto-Shi, Nagano-ken, 390-8714, Japan

Telephone: 263-25-4502 FAX: 263-26-7517